

OPERATING INSTRUCTIONS
GEBRAUCHSANWEISUNG
NOTICE D'UTILISATION
GEBRUIKSAANWIJZING

EN
DE
FR
NL

**Microwave oven / Mikrowelle /
Micro-ondes / Magnetron**

MIG35AB38h6a



EN - Content

PRECAUTIONS	6
SAFETY INSTRUCTIONS FOR USE	7
INSTALLING THE PROTECTIVE CIRCUIT	11
COOKWARE	12
WARNING	12
MATERIALS THAT CANNOT BE USED IN A MICROWAVE OVEN	12
MATERIALS THAT CAN BE USED IN A MICROWAVE OVEN	13
SETTING UP YOUR MICROWAVE OVEN	14
MICROWAVE OVEN ACCESSORIES	14
TURNTABLE INSTALLATION	14
UNPACKING	15
DISPOSAL OF OLD APPLIANCE	15
INSTALLING THE APPLIANCE	16
OPERATION	17
TROUBLESHOOTING	21
CLEANING	21
WARRANTY AND AFTER SALES SERVICE	22
WARRANTY	22

DE - INHALTSVERZEICHNIS

SICHERHEITSHINWEISE	24
WICHTIGE SICHERHEITSHINWEISE	25
INSTALLATION DES SCHUTZKREISES	30
GESCHIRR	31
WARNUNG	31
MATERIALIEN, DIE IN DER MIKROWELLE NICHT VERWENDET DÜRFEN	31
MATERIALIEN, DIE IN DER MIKROWELLE VERWENDET DÜRFEN	32
EINSTELLUNGEN DER MIKROWELLE	33
BESCHREIBUNG DER MIKROWELLENAUSSTATTUNG	33
INSTALLATION DES DREHTELLERS	33
AUSPACKEN	34
ENTSORGUNG VON ALTGERÄTEN	34
MONTAGEANLEITUNG	35
BEDIENUNG	36
BESEITIGUNG VON FEHLERN	41
REINIGUNG	41
GARANTIE, NACHVERKAUF-SERVICE	42
GARANTIE	42

FR - SOMMAIRE

MESURES DE PRUDENCE	44
INDICATIONS CONCERNANT LA SÉCURITÉ D'UTILISATION	45
INSTALLATION D'UN CIRCUIT DE PROTECTION	51
RECIPIENTS	52
MISE EN GARDE	52
MATÉRIAUX QU'IL NE FAUT PAS UTILISER DANS UN FOUR À MICRO-ONDES	52
MATÉRIAUX QUI PEUVENT ÊTRE UTILISÉS DANS UN FOUR À MICRO-ONDES	53
REGLAGE DU FOUR	54
NOMS DES ÉLÉMENTS D'ÉQUIPEMENT DU FOUR	54
INSTALLATION DU PLATEAU ROTATIF	54
DÉBALLAGE	55
MISE HORS SERVICE	55
INSTALLATION DE L'APPAREIL	56
EXPLOITATION	57
ÉLIMINATION DES PANNES	62
NETTOYAGE	62
GARANTIE, SERVICE APRÈS-VENTE	63
GARANTIE	63

NL - INHOUDSOPGAVE

VOORZORGSMAATREGELEN	65
AANWIJZINGEN VOOR VEILIG GEBRUIK	66
INSTALLATION D'UN CIRCUIT DE PROTECTION	71
SCHALEN	72
WAARSCHUWING	72
MATERIALEN DIE NIET IN DE MAGNETRON GEBRUIKT KUNNEN WORDEN	72
MATERIALEN DIE GEBRUIKT KUNNEN WORDEN IN DE MAGNETRON	73
INSTELLING MAGNETRON	74
NAMEN VAN MAGNETRONELEMENTEN	74
INSTALLATIE DRAAIPLATEAU	74
UITPAKKEN	75
VERWIJDERING VAN GEBRUIKTE APPARATUUR	75
INSTALLATIE VAN HET APPARAAT	76
BEDIENING	77
VERWIJDERING VAN DEFECTEN	82
REINIGING	82
GARANTIE, SERVICE	83
GARANTIE	83

EN / SPECIFICATION	DE / TECHNISCHE DATEN	FR / SPÉCIFICATION	NL / SPECIFICATIE
Model	Modell	Modèle	Model
Power supply	Stromversorgung	Alimentation électrique	Vermogensparameters
Operating frequency [Hz]	Arbeitsfrequenz [Hz]	Fréquence de fonctionnement [Hz]	Bedrijfsfrequentie [Hz]
Power Consumption [W]	Stromaufnahme [W]	Consommation électrique [W]	Stroomverbruik [W]
Nominal output power of microwaves [W]	Ausgangsnennleistung der Mikrowelle [W]	Puissance de sortie micro-ondes nominale [W]	Nominaal vermogen magnetron [W]
Nominal output power of grill [W]	Ausgangsnennleistung des Grills [W]	Puissance de sortie nominale du grill [W]	Nominaal uitgangsvermogen van de grill [W]
Oven capacity [l]	Garraum [l]	Capacité de la cuisinière [l]	Inhoud fornuis [l]
Turntable diameter [mm]	Durchmesser des Drehtellers [mm]	Diamètre plateau tournant [mm]	Draaiplateau-diameter [mm]
External Dimensions (H x W x D) [mm]	Außenmaße (HxBxT) [mm]	Dimensions extérieures (h x l x p) [mm]	Buitenafmetingen (h x b x d) [mm]
The oven is a built-in appliance	Das Gerät ist für den Einbau im Küchenschrank geeignet.	L'appareil est adapté aux meubles	Het apparaat is aangepast aan meubels
Net weight [kg]	Nettogewicht / [kg]	Poids net / kg	Netto gewicht / kg
			17

Dear customer,

From now on, your daily housework will be easier than ever before. Your appliance **HÄFELE** is exceptionally easy to use and extremely efficient. After reading these Operating Instructions, operating the appliance will be easy.

Before being packaged and leaving the manufacturer, the appliance was thoroughly checked with regard to safety and functionality.

Before using the appliance, please carefully read these Operating Instructions. By following these instructions carefully you will be able to avoid any problems in using the appliance. It is important to keep these Operating Instructions and store them in a safe place so that they can be consulted at any time.

Follow these instructions carefully in order to avoid possible accidents.

Sincerely,

HÄFELE

PRECAUTIONS

- TO AVOID POSSIBLE OVER-EXPOSURE TO MICROWAVE ENERGY
- Do not attempt to operate the oven with the door open, because it may cause harmful exposure to microwave energy. Do not disable the safety interlocks, or attempt to circumvent them.
- Do not place anything between the front surface of the oven and the door or allow dirt or detergent residue to gather on sealing surfaces.
- Do not operate the oven if it is damaged. It is particularly important that the oven door is properly closed and that there is no damage to:
 1. Door (dents, cracks)
 2. Hinges and locks (broken, cracked or loose)
 3. Door seals and sealing surfaces
- Any adjustments, maintenance or repairs should only be entrusted to the manufacturer's properly qualified service personnel. In particular, the work associated with removing the cover that protects the user against microwave radiation.
- Keep the appliance and its power cord away from children under 8 years old.
- Microwave oven should not be placed in a cabinet*
- **WARNING:** The appliance and its accessible parts become hot during use. Avoid contact with hot parts. Children under the age of 8, should be kept away from the appliance, unless supervised by an adult person;
- Do not clean the appliance with steam
- Surfaces of the cabinet may become hot when the oven is operating;

* applies to oven models that are not built-in appliances

SAFETY INSTRUCTIONS FOR USE

- READ CAREFULLY AND KEEP FOR FUTURE REFERENCE
- To reduce the risk of fire, injury to people or exposure to excessive microwave energy when using the appliance, please observe the following basic safety rules:
- Read the Operating Instructions before using the appliance.
- Close supervision is needed to reduce the risk of fire inside the oven chamber.
- Use this appliance only for its intended purpose as described in the manual. Do not use corrosive chemicals in the appliance. Oven is specifically designed for heating or cooking food. It is not intended for industrial or laboratory use.
- **WARNING:** When the appliance is used in a combined mode, children can use the microwave oven only under adult supervision due to the high temperatures generated;
- **WARNING:** Liquids and other foodstuffs may not be heated in sealed containers as the containers could explode;
- **WARNING:** This appliance can be used by children aged 8 years and older or by persons with physical, mental or sensory handicaps, or by those who are inexperienced or unfamiliar with the appliance, provided they are supervised or have been instructed how to safely use the appliance and are familiar with risks associated with the use of the appliance. Ensure that children do not play with the appliance. Cleaning and maintenance of the appliance should not be performed by children unless they are 8 years or older and are supervised by a competent person.
- Use only cookware that is suitable for use in microwave ovens;
- When heating food in plastic or paper containers, pay special attention to the microwave oven as containers may ignite;

* Applicable to microwave ovens with grill

- If you see smoke or fire, turn off the appliance or unplug it from power and keep the door closed until the flames are smothered;
- Microwave heating of beverages can cause delayed boiling, therefore care should be taken when handling the container;
- Cleaning instructions for door seals and adjacent parts may be found in an appropriate section of this operating instructions.
- The oven must be cleaned regularly. Remove any deposits of food and leftovers
- Neglecting to keep the oven clean can damage the surface, which may adversely affect the durability of the appliance and cause dangerous situations
- Important! If the power cord is damaged, it should be replaced by the manufacturer or specialist repair centre or a qualified person in order to avoid danger.
- Before using the oven, test heat the grill heater (smoke can be given off through ventilation grid):
 - - switch on the ventilation in the room or open a window,
 - - set the oven to heat the grill heater only for about 3 minutes without heating food.
- Oven must be placed on flat a surface.
- Turntable and rotating trolley unit should be in the oven during cooking. Carefully put cooked food on the turntable, and handle it carefully to avoid any breakage.
- Improper use of the browning plate may cause cracking of the turntable due to the high temperature.
- Only use bags for cooking in microwave ovens, which are correct size.
- Microwave oven has several in-built circuit breakers to prevent emission of radiation, while the door is open. Do not tamper with these circuit breakers.
- Do not operate the oven when empty. Operating the oven without food or dish with very low water content may result in fire, carbonization, arcing and damage to the internal chamber shell.
- Do not cook food directly on the turntable. Excessive local heating of turntable may cause its rupture.
- Do not heat baby bottles or baby food in the microwave. Uneven heating may occur and cause physical injury.

- Do not use narrow-necked containers such as bottles for syrups.
- Do not fry in deep fat in the microwave.
- Do not do home canning in a microwave oven because not always the entire contents of pot reaches boiling point.
- Do not use microwave oven for commercial purposes. This appliance is intended for use at home or in facilities, such as*: kitchen for employees; in shops, offices and other working environments, use by the customers of hotels, motels and other residential facilities, in rural residential buildings, in the accommodation facilities*;
- In order to avoid delayed boiling of hot liquids and beverages and the risk of burns, stir the liquid before placing the container in the oven and again in the middle of cooking time. Then leave the container in the oven for a short time and stir again before removing from oven chamber.
- Do not forget that there is a dish in the microwave oven to avoid burning due to excessive cooking.
- When the appliance is used in a combined mode, children can use the microwave oven only under adult supervision the high temperatures generated;
- This appliance is not intended for use by persons (including children) with physical, mental or sensory handicaps, or by persons inexperienced or unfamiliar with the appliance, unless under supervision or in accordance with the instructions as communicated to them by persons responsible for their safety. Children shall not play with the appliance.
- Do not overcook dishes
- Do not use the oven for storage. Do not store flammable objects inside the microwave oven, such as bread, cookies, paper products, etc. If lightning hits the power line, the oven may switch on automatically.
- Remove the wire clamps and metal fixtures from containers / paper or plastic bags before placing them in the oven.
- Microwave oven must be grounded. Only connect to a wall socket with the proper protective conductor. See "Installing the protective circuit."

* Applicable to microwave ovens with grill

- Some products, such as whole eggs (boiled or fresh), water, oil or grease, sealed containers and closed glass jars may explode and therefore should not be heated in the oven.
- Operating the microwave oven should be done with adult supervision at all times. Do not allow children to play with the appliance or have access to the controls.
- Do not operate the oven when its terminal strip or plug is damaged, it is not working properly, or if it has been damaged or dropped.
- Do not cover or block the air vents on the oven.
- Do not store or use the oven outdoors.
- Do not use the microwave oven near water, near the kitchen sink, in a damp room or near a swimming pool.
- Do not immerse the power cord or plug in water.
- Keep cord away from heated surfaces.
- Do not allow the connection cord hanging over the edge of a table or counter.
- The appliance must be used with mounted decorative frame*
- The inner cavity surface is hot after use of the microwave oven.
- Regularly check the oven and its power cord for damage. If there is any damage, do not use the oven
- Metallic containers for food and beverages are not allowed during microwave cooking
- Care should be taken not to displace the turntable when removing containers from the appliance

Accessible surfaces may become hot during operation.



INSTALLING THE PROTECTIVE CIRCUIT

DANGER

Danger of electric shock when touched, some internal components may cause serious injury or death. Do not disassemble this appliance.

WARNING

Electric shock hazard. Improper use of earthing can cause electric shock. Do not insert the plug into the socket before the appliance is properly installed and grounded.

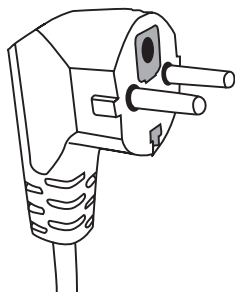

This appliance must be grounded. In the event of a short-circuit, earthing reduces the risk of electric shock. The appliance is equipped with earthing wire with an appropriate plug. The plug should be inserted into a properly installed and grounded outlet.

If you do not completely understand earthing instruction or you are unsure whether the appliance is properly grounded, please contact a qualified electrician or service technician.

If you must use an extension cord, use only a three-wire extension with an earthing connector.

The manufacturer shall not be liable for damage or injury resulting from connecting the microwave oven to a power source without a protective circuit or with a malfunctioning protection circuit.

A short power cord is provided to reduce the risk resulting from becoming entangled or tripping over a long cord.

If you use the extension cord:

- Extension cord must be capable of withstanding nominal current required by the appliance.
- Extension cord must be 3-wire with earthing,
- Extension cord should be so arranged as not to be hung by the table top where it could be pulled by children, or caught inadvertently.

COOKWARE

WARNING



Risk of injury. Tightly closed containers may explode. Closed containers must be opened and plastic bags pierced before cooking.

Materials that can be used and materials to be avoided in the microwave oven.

The use of some non-metallic cookware may not be safe in the microwave oven. If in doubt, you can check the cookware following this procedure.

Checking the cookware:

- 1 Fill the microwave-safe cookware with 1 cup of cold water (250 ml), and do the same with the test cookware.
- 2 Operate the oven with the maximum power for 1 minute.
- 3 Carefully touch the test cookware. If the test cookware is hot, do not use it in the microwave oven.
- 4 Do not exceed 1 minute cooking time.

Materials that cannot be used in a microwave oven

Type of cookware	Comments
Aluminium tray	May cause an electric arc. Transfer food to microwave-safe cookware.
Cardboard box with metal handle	May cause an electric arc. Transfer food to microwave-safe cookware.
Metal or cookware with metal frame	Metal shields the food from microwave energy. Metal frame can cause an electric arc.
Metal closure - tightened	May cause an electric arc and fire in the oven.
Paper bags	May cause a fire in the oven.
Plastic foam	Plastic foam may melt or contaminate the liquid in it when exposed to high temperatures.
Wood	Wood dries out when it is heated in the microwave oven and can crack or break.

Materials that can be used in a microwave oven

Type of cookware Comments

Browning plate	Observe the manufacturer's instructions. The bottom of the browning plate must be at least 5 mm above the turntable. Improper use may cause cracking of the turntable.
Dinner dishes	Suitable for microwave ovens only. Observe the manufacturer's instructions. Do not use cracked or chipped cookware.
Glass jars	Always remove the lid. Use only for heating food to a suitable temperature. Most glass jars are not heat resistant and may explode.
Glassware	Use only heat-resistant glassware in the microwave oven. Make sure that there are no metal frames. Do not use cracked or chipped cookware.
Bags for microwave cooking	Observe the manufacturer's instructions. Do not seal with metal clamps.
Paper plates and cups	Cut through to allow the steam to escape. Use only for short cooking / heating. Do not leave the oven unattended while cooking.
Paper towels	Use to cover food to be heated to absorb fat. Use only for short cooking under constant surveillance.
Parchment paper	Use as a cover to prevent splashing or as a container for evaporation.
Plastics	Suitable for microwave ovens only. Should be labelled "for use in microwave ovens." Some plastic containers soften when the content is warmed up. Bags for microwave cooking and sealed plastic bags must be pierced or incised, or vented according to the directions on the package.
Plastic packaging	Suitable for microwave ovens only. Use to cover food during cooking in order to maintain moisture. Do not let plastic packing touch the food.
Thermometers	Suitable for microwave ovens only. (Temperature probes for meat and sugar).
Wax paper	Used as a covering to prevent splashing and to keep moisture.

Cookware material	Microwave	Barbecue grill	Combi Mode
Heat-resistant glass	YES	YES	YES
Regular glass	NO	NO	NO
Heat-resistant ceramics	YES	NO	NO
Microwave-safe plastic utensils	YES	NO	NO
Kitchen paper	YES	NO	NO
Metal container	NO	YES	NO
Metal rack (provided for the oven)*	NO	YES	NO
Aluminium foil and foil containers	NO	YES	NO

SETTING UP YOUR MICROWAVE OVEN

Microwave oven accessories

Remove all packaging, both inside and outside the oven, before using the oven. The oven comes with the following accessories:

Turntable	1
Rotating trolley	1
Operating Instructions	1
Grilling rack	1*

- A) Control Panel
- B) System security lock - disconnects power to the oven when the door is opened during operation.
- C) Rotating trolley
- D) Turntable
- E) Door inner protecting shield
- F) Door

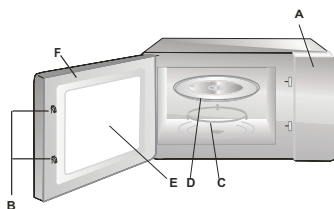

TURNTABLE INSTALLATION

1. Never compress or place the turntable upside down.*
2. When cooking, always use turntable and rotating trolley.
3. For cooking or heating always put the food on the turntable.

Individual fittings:

1. Grilling rack*
2. Turntable
3. Rotating trolley

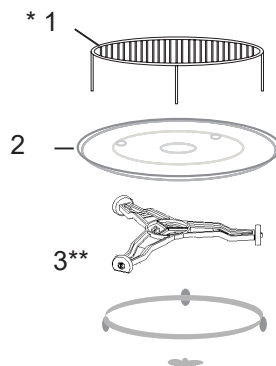

* Available on selected models **Note:** The grilling rack supplied with the appliance should only be used when the appliance is set to "GRILL". Place the rack on the turntable.

** Trolley is available in selected models in two versions, depending on the model. These are not interchangeable.

*** Turntable existing according to the model. In this case, put food on Your own plate and put into the microwave oven.

UNPACKING

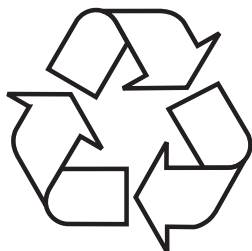

During transportation, protective packaging was used to protect the appliance against any damage. After unpacking, please dispose of all elements of packaging in a way that will not cause damage to the environment.

All materials used for packaging the appliance are environmentally friendly; they are

100% recyclable and are marked with the appropriate symbol.

Important! Packaging materials (bags, polyethylene, polystyrene, etc.) should be kept away from children during unpacking.

DISPOSAL OF OLD APPLIANCE



In accordance with European Directive 2012/19/EU and local legislation regarding used electrical and electronic goods, this appliance is marked with the symbol of the crossed-out waste container. This marking indicates that the appliance must not be disposed of together with other household waste after it has been used.

The user is obliged to hand it over to waste collection centre collecting used electrical and electronic goods. The collectors, including local collection points, shops and local authority departments provide recycling schemes.

Proper handling of used electrical and electronic goods helps avoid environmental and health hazards resulting from the presence of dangerous components and the inappropriate storage and processing of such goods.

* applies to built-in appliances

INSTALLING THE APPLIANCE

- Remove all packaging materials and components.
- Check the oven for damage such as dents or door misalignment or breakage.
- Remove any protective film from the surface of the cabinet.
- Do not install the oven if it is damaged.



Do not remove the light brown mica cover bolted into the recess in order to shield the microwave magnetron.

Installing

1. The appliance is designed for household use only.
2. The appliance can be used only after fitting in kitchen furniture.
3. For fitting instructions, please refer to "Installation guide"*.
4. Microwave oven should be installed in a cabinet with a width of 60 cm and a height of 85 cm from the kitchen floor*.
5. Assembly drawings at the end of the manual.

Do not remove the legs located in the bottom of the appliance*.

Blocking the inlet and outlet openings may damage the microwave oven.

Place the oven as far away from radio and television as possible. Operating microwave oven may cause interference to radio and television reception.

2. Insert the oven power plug into a standard household wall socket. Make sure beforehand whether voltage and frequency are the same as on the oven's rating plate.

WARNING: Do not install the oven on the gas hob or other heat producing appliance. In the event of such installation, the oven may be damaged and void the warranty.

* applies to built-in appliances

OPERATION

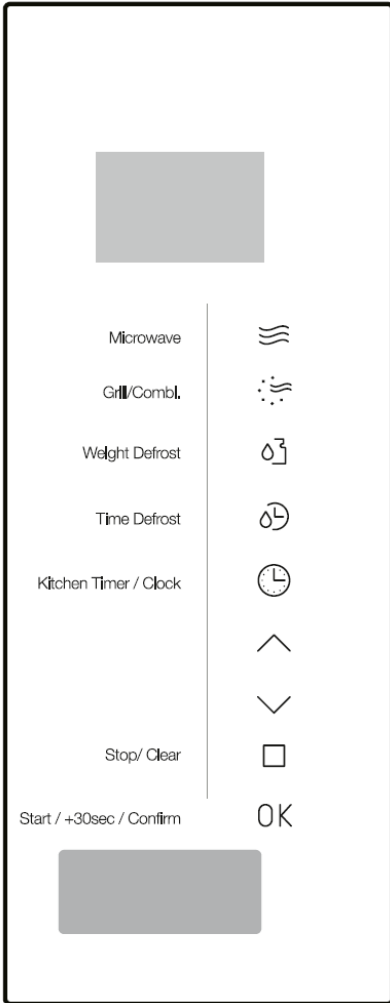

1. Clock Setting

When the microwave oven is electrified, the oven will display "WELCOME", buzzer will ring once. The oven will enter to waiting state.

1. Press twice, the hour figures will flash;
2. Press or to adjust the hour figures, the input time should be within 0--23.
3. Press to confirm, the minute figures will flash.
4. Press or to adjust the minute figures, the input time should be within 0--59.
5. Press or OK to finish clock setting. ":" will flash. The current time will display.

Note: If the clock is not set, it would not function when powered.

2. Microwave Cooking

1. Press the key once, and "P100" will display.
2. Press repeatedly or press or to select the microwave power. "P100", "P80", "P50", "P30", "P10" will display in order.
3. Press or to adjust the cooking time. (The maximum cooking time is 95 min).
4. Press OK to start cooking.

NOTE: the step quantities for the adjustment time of the coding switch are as follow:







0-1min	: 5 seconds
1-5min	: 10 seconds
5-10min	: 30 seconds
10-30min	: 1 minute
30-95min	: 5 minutes

Microwave Power Chart





Microwave Power	High	Med.High	Med.	Med.Low	Low
Display	P100	P80	P50	P30	P10

3. Grill or Combi

Cooking

- Press  once, the screen will display “G”, and press  repeatedly or press  or  to choose the power you want, and “G”, “C-1” or “C-2” will display.
- Press  or  to set cooking time. (The maximum cooking time is 95 minutes)
- Press OK again to start cooking.

Example: If you want to use 55% microwave power and 45% grill power (C-1) to cook for 10 minutes, you can operate the oven as the following steps.



1. Press  once, the screen displays “G”.
2. Continue to press  until the screen displays “C-1”.
3. Press  or  to adjust the cooking time until the oven displays “10:00”.
4. Press OK to start cooking.

Combination Power



Program	Display	Microwave power	Grill power
Grill	G	0%	100%
Combi.1	C-1	55%	45%
Combi.2	C-2	36%	64%

Note: If half the grill time passes, the oven sounds twice, and this is normal. In order to have a better effect of grilling food, you should turn the food over, close the door, and then press OK to continue cooking. If no operation, the oven will continue working.

4. Defrost By Weight

1. Press  once, the screen will display “100”.
2. Press  or  to select the food weight. The range of weight is 100-2000g.
3. Press OK key to start defrosting.

5. Defrost By Time

1. Press  once, the screen will display “00:00”.
2. Press  or  to select the cooking time. The maximum time is 95 minutes.
3. Press OK key to start defrosting.







Note: If half the defrost time passes, the oven sounds twice, and this is normal. In order to have a better effect of defrosting, you should turn the food over, close the door, and then press OK oven will continue working.

6. Multi-Stage Cooking





Can be set max two stages. If one stages is defrosting, it should be put in the first stage automatically. The buzzer will ring once after each stage and the next stage will begin.

Note: Auto menu and speedy cooking cannot be set as one of the multi-stage.

Example: if you want to defrost the food for 5 minutes, then to cook with 80% microwave power for 7 minutes. The steps are as following:

1. Press  once, the screen will display "00:00".
2. Press  or  to adjust the defrost time of 5 minutes;
3. Press  once, the screen will display "P100".
4. Press  repeatedly to choose microwave power till "P80" displays;
5. Press  or  to adjust the cooking time of 7 minutes;
6. Press OK to start cooking.



7. Kitchen Timer

1. Press  once, the screen will display "KT 00:00".
2. Press  or  to enter the correct timer. (The maximum cooking time is 95 min.)
3. Press OK or  to confirm setting.
4. When the kitchen time is reached, the buzzer will ring 5 times.

If the clock has been set(24-hour system), the screen will display the current time.

Note: The kitchen Time is different from 24-hour system. Kitchen Timer is a timer.

8. Auto Menu

1. In waiting state, press  repeatedly to choose the menu .
2. Press OK to confirm the menu you choose.
3. Press  or  to choose the food weight.
4. Press OK to start cooking.

Auto-menu chart

Menu	Weight	Power
Pizza	200 g	100%(Mic.)
	400 g	
Meat	250 g	100%(Mic.)
	350 g	
	450 g	
Vegetable	200 g	100%(Mic.)
	300 g	
	400 g	
Pasta	50g(with 450g cold water)	80%(Mic.)
	100g(with 800g cold water)	
Potato	200 g	100%(Mic.)
	400 g	
	600 g	
Fish	250 g	80%(Mic.)
	350 g	
	450 g	
Beverage	1cup (about 120ml)	100%(Mic.)
	2cups (about 240ml)	
	3cups (about 360ml)	
Popcorn	50 g	100%(Mic.)
	100 g	

9. Speedy Cooking

1. In waiting state, press OK key to cook with 100% power level for 30 seconds. Each press on the same key can increase 30 seconds. The maximum cooking time is 95 minutes.
2. During the microwave, grill, combination cooking and the defrost by time process, press OK to increase the cooking time.
3. Under the states of auto menu and defrost by weight, cooking time cannot be increased by pressing OK.
4. In waiting state, press ✓ to choose the cooking time. After adjusting the cooking time, press OK to start microwave cooking with 100% power lever .

10. Lock Function for Children

Lock: In waiting state, press □ for 3 seconds to enter the children-lock state and the current time will display if the time has been set, otherwise, the screen will display. Lock quitting: In locked state, press □ for 3 seconds, the lock is released.

11. Inquiring Function

1. In cooking states of microwave or grill and combination. Press ≡ or ⏸, the current power will be displayed for 3 seconds.
2. If the clock has been set , during cooking state, press ⌚ to check the current time. It will be displayed for 3 seconds.

12. Specyfication

1. If the door is opened in the process of cooking, close the door and then press OK to continue cooking.
2. Once the cooking programme has been set , OK is not pressed in 5 minute. The current time will be displayed. The setting will be cancelled.
3. The buzzer sounds once by efficient press, inefficient press will be no response.

13. Opening the oven door*

Press  button, the oven door will open.

Note: Emergency opening of the door if no power*: Use suction handle added into the accessory bag. Stick it on the doors and pull it.

*Only appliances with a sensor for door opening

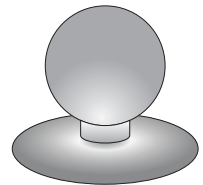

TROUBLESHOOTING

Microwave oven interferes with the TV reception	Television and radio reception may be disrupted when the microwave oven is operating. The same applies to small household appliances such as a blender, vacuum cleaner and electric fan. This is normal.
Dimmed oven lighting.	When cooking with low microwave power, oven light may be dimmer. This is normal.
Condensation forms on the door, hot air comes out through vents.	When cooking, steam can be released from food. Most of the steam escapes through the vents. However some steam can collect in the form of condensation on cooler parts, such as oven door. This is normal.

Fault	Possible cause	How to correct
	Power cord unplugged or not plugged properly into the socket	Pull the plug and put it back in after 10 seconds.
Oven does not start.	Blown fuse or tripped circuit breaker.	Replace the fuse or turn on the circuit breaker (any repairs by producers service only)
	Problem with the power outlet	Check the outlet by plugging in other appliance.
The oven does not heat.	The door is not closed properly.	Close the door fully.
Turntable makes noise when oven operates	Rotating ring or bottom of the oven dirty.	See "Microwave oven maintenance"

CLEANING

Before cleaning, make sure the oven is disconnected from the power source.

- a) After use, clean the inside of the microwave oven with a damp cloth.
- b) Clean the accessories in the normal way in soapy water.
- c) Dirty door frame, seal and adjacent elements should be cleaned gently with a damp cloth. When cleaning the surface of the oven door, use only mild soap or detergent applied with a sponge or soft cloth.

When cleaning glass door, do not use any abrasive cleaners or sharp metal washers, as this may cause scratches on the surface and damage the glass.

In order to clean the inner cavity: put half a lemon in a bowl, add 300 ml of water and turn on the microwave oven at 100% power for 10 minutes. After cleaning, disconnect the microwave oven from the power and wipe the inside with a soft, dry cloth.

Sehr geehrter Kunde,

Nachdem Sie diese Bedienungsanleitung gelesen haben, ist die Bedienung des Gerätes kein Problem mehr.

Bevor das Gerät das Herstellerwerk verlassen konnte, wurde es vor dem Verpacken gründlich auf dessen Sicherheit und Funktionalitäten an Prüfständen überprüft.

Bevor das Gerät in Betrieb genommen wird, lesen Sie bitte die Bedienungsanleitung aufmerksam durch. Befolgen Sie die darin stehenden Hinweise. Diese Bedienungsanleitung ist so aufzubewahren, dass sie jederzeit bei der Hand ist.

Zur Vermeidung möglicher Bedienfehler befolgen Sie die in der Bedienungsanleitung stehenden Hinweise genau.

Mit freundlichen Grüßen

HÄFELE

SICHERHEITSHINWEISE

- Versuchen Sie nicht, diese Mikrowelle mit geöffneter Tür zu betreiben, weil Sie sich sonst einer schädlichen Wirkung der Mikrowellenenergie aussetzen. Es ist wichtig, die Sicherheitsverriegelungen nicht auszuschalten oder ihre Funktion zu beeinträchtigen.
- Stellen Sie keine Gegenstände zwischen die Frontseite des Gerätes und die Tür und halten Sie die Oberflächen der Dichtungen frei von Schmutz und Resten von Reinigungsmitteln.
- Das Gerät darf nicht in Betrieb genommen werden, wenn es beschädigt ist. Es ist besonders wichtig, dass die Tür richtig schließt und keine Schäden aufweist:
- Alle Einstellungen, Wartungen und Reparaturen sollten ausschließlich durch entsprechend qualifiziertes Servicepersonal des Herstellers erfolgen. Insbesondere gilt dies für Arbeiten, die mit dem Abnehmen der Abdeckung, die den Benutzer gegen Mikrowellenstrahlung schützt, verbunden sind.
- Halten Sie das Gerät und das Netzkabel von Kindern unter acht Jahren fern.
- Die Mikrowelle sollte nicht in einen Küchenschrank eingebaut werden, wenn dieser nicht entsprechend angepaßt ist.*
- **WARNUNG:** Das Gerät und seine zugänglichen Teile werden bei Gebrauch heiß. Vermeiden Sie die Berührung heißer Teile. Kinder unter acht Jahren sollten vom Gerät ferngehalten werden, es sei denn sie stehen unter Aufsicht eines Erwachsenen.
- Reinigen Sie das Gerät nicht mit Dampf.
- Die Oberflächen des Küchenschanks können während des Betriebs heiß werden;

* gilt für Geräte, die an den Einbau im Küchenschrank nicht angepasst sind.

WICHTIGE SICHERHEITSHINWEISE

- Zur Verringerung der Brandgefahr, der Verletzung von Menschen oder der Exposition gegenüber einer übermäßigen Wirkung der Mikrowellenenergie beim Betrieb des Gerätes sind die nachstehenden grundlegenden Sicherheitshinweise zu beachten.
- Lesen Sie bitte die Gebrauchsanweisung aufmerksam durch, bevor Sie das Gerät in Betrieb nehmen.
- Zur Verringerung der Brandgefahr im Garraum ist eine strikte Aufsicht erforderlich.
- Benutzen Sie dieses Gerät nur bestimmungsgemäß im Sinne dieser Bedienungsanleitung. Verwenden Sie im Gerät keine korrodierenden Chemikalien. Die Mikrowelle wurde speziell zum Erwärmen oder Kochen von Lebensmitteln entwickelt. Das Gerät ist für die Verwendung in der Industrie oder in den Labors nicht bestimmt.
- **WARNUNG:** Wenn Sie das Gerät im Kombibetrieb betreiben, darf es aufgrund der erzeugten hohen Temperatur von Kindern nur unter Aufsicht von Erwachsenen genutzt werden;
- **WARNUNG:** Flüssigkeiten und andere Lebensmittel dürfen nicht in dicht verschlossenen Behältern erwärmt werden, denn es besteht Explosionsgefahr;
- **WARNUNG:** Das Gerät kann von Kindern ab 8 Jahren und Personen mit eingeschränkten physischen, sensorischen oder geistigen Fähigkeiten oder mit mangelnder Erfahrung und Unkenntnis verwendet werden, wenn sie in die sichere Verwendung des Geräts eingewiesen wurden und sie die mit ihm verbundenen Gefahren verstanden haben. Kinder dürfen nicht mit dem Gerät spielen. Die Reinigung und Wartung des Gerätes dürfen von Kindern nicht erfolgen, es sei denn, dass sie das 8. Lebensjahr vollendet haben und von einer zuständigen Person beaufsichtigt wurden.

- Verwenden Sie nur solches Geschirr, das für den Einsatz in der Mikrowelle geeignet ist;
- Beim Erhitzen von Lebensmitteln in Behältern aus Kunststoffen oder Papier ist der Betrieb der Mikrowelle wegen der Möglichkeit der Entzündung der Behälter zu kontrollieren;
- Wenn Rauch und/oder Feuer bemerkt werden, schalten Sie das Gerät aus oder trennen Sie es vom Stromnetz und lassen Sie die Tür geschlossen, bis die Flammen aus sind;
- Beim Erwärmen von Getränken kann es in der Mikrowelle zum Siedeverzug kommen, daher ist im Umgang mit dem Behälter Vorsicht geboten;
- Die Einzelheiten zur Reinigung der Türdichtungen und der anliegenden Bereiche entnehmen Sie dem entsprechenden Kapitel dieser Bedienungsanleitung.
- Reinigen Sie die Mikrowelle regelmäßig und entfernen Sie alle eingetrockneten Speisereste.
- Sollte die Erhaltung der Mikrowelle in sauberem Zustand vernachlässigt werden, kann dies zu Schäden der Oberfläche führen, was wiederum die Beständigkeit des Gerätes beeinträchtigen und gefährliche Situationen verursachen kann.
- Hinweis! Sollte das nicht trennbare Netzanschlusskabel beschädigt werden, sollte dieses beim Hersteller oder in einer Fachwerkstatt durch eine qualifizierte Person zur Vermeidung der Gefahr neu besorgt und installiert werden.
- Bevor die Mikrowelle genutzt wird, sollte der Grill durchgeheizt werden (beim Durchheizen kann durch die Lüftungsgitter in der Mikrowelle Rauch entweichen)*:
- Raumbelüftung einschalten oder Fenster öffnen,
- Mikrowelle in leerem Zustand für ca. 3 Minuten auf Grillmodus stellen und den Grill durchheizen, ohne dabei Lebensmittel zu erwärmen.
- Das Gerät soll auf einem ebenen Untergrund stehen.

* Gilt nur für Geräte mit Grill-Funktion

- Der Drehteller und der Drehring sollen sich beim Betrieb der Mikrowelle im Garraum befinden. Legen Sie die Speisen nicht direkt auf den Drehteller und gehen Sie vorsichtig damit um, um Beschädigungen zu vermeiden.
- Inkorrektes Verwenden des Bräunungsgeschirrs kann durch Entstehen hoher Temperatur zum Zerspringen des Drehrings führen.
- Verwenden Sie zum Garen in der Mikrowelle nur Garbeutel in entsprechender Größe.
- Die Mikrowelle verfügt über ein paar eingebaute Sicherheitsschalter zum Schutz gegen die Strahlung, während die Tür geöffnet ist. Greifen Sie in die Schalter nicht ein.
- Benutzen Sie die Mikrowelle in leerem Zustand nicht. Das Einschalten der Mikrowelle ohne Speise oder mit Speise mit einem geringen Wassergehalt kann zum Brand, Verkohlen, Funkenbildung und zu Schäden der Innenschicht des Garraums führen.
- Bereiten Sie Speisen nicht direkt auf dem Drehteller zu. Durch übermäßiges lokales Erwärmen kann der Drehteller zerspringen.
- Erwärmen Sie in der Mikrowelle keine Flaschen mit Säuglingsnahrung oder Speisen für Säuglinge. Die Speisen können nicht gleichmäßig erwärmt werden, so dass Verbrennungsgefahr besteht.
- Verwenden Sie keine Behälter mit einem engen Hals wie z.B. Sirupflaschen.
- Verwenden Sie zum Braten in der Mikrowelle kein Fett oder tiefes Geschirr.
- Von der Herstellung von Konserven ist abzuraten, da keine gleichmäßige Erhitzung der Lebensmittel im Glas gewährleistet wird.

- Benutzen Sie das Gerät nicht zu kommerziellen Zwecken. Die Mikrowelle ist vorgesehen für den Gebrauch zu Hause oder in solchen Objekten wie*: Firmenküchen; kleine Küchen in Geschäften, Büros und anderen Arbeitsumgebungen, für die Nutzung durch Gäste in Hotels, Motels und anderen Wohneinrichtungen, in Wohngebäuden auf dem Lande und in Beherbergungsbetrieben*;
- Um den Siedeverzug heißer Flüssigkeiten und die Verbrennungsgefahr zu vermeiden, rühren Sie die Flüssigkeiten um, bevor Sie den Behälter in die Mikrowelle legen, und dann erneut mitten in der Garzeit. Lassen Sie die Lebensmittel nach dem Ende der Garzeit kurz ruhen und rühren Sie dann nochmals gründlich um.
- Um das Verbrennen durch übermäßiges Garen zu vermeiden, vergessen Sie die Lebensmittel in der Mikrowelle nicht.
- Wenn Sie das Gerät im Kombibetrieb betreiben, kann es aufgrund der erzeugten hohen Temperatur von Kindern nur unter Aufsicht von Erwachsenen genutzt werden.*
- Dieses Gerät darf nicht von Personen (einschließlich Kindern) bedient werden, die unter geistigen oder körperlichen Behinderungen leiden oder die nicht über ausreichende Erfahrungen in der Bedienung solcher Geräte verfügen. Eine Ausnahme kann gemacht werden, wenn solche Personen unter Aufsicht eines Verantwortlichen mit dem Gerät arbeiten und/oder gründlich in die Bedienung eingewiesen wurden. Es ist dafür zu sorgen, dass Kinder nicht mit dem Gerät spielen.
- Überhitzen Sie die Gerichte nicht.
- Benutzen Sie die Mikrowelle nicht als eine Ablagefläche. Bewahren Sie in der Mikrowelle keine brennbaren Gegenstände wie Brot, Kekse, Papiererzeugnisse, usw. auf. Sollte der Blitz das Stromnetz treffen, schaltet sich die Mikrowelle automatisch aus.
- Entfernen Sie Metallverschlüsse oder Metallgriffe von

Lesen Sie die Garantiebestimmungen.

Papier- und Plastikbehältern, bevor Sie diese in die Mikrowelle hineinlegen.

- Die Mikrowelle muss geerdet sein. Schließen Sie die Mikrowelle nur an eine ordnungsgemäß installierte Steckdose mit einer einwandfreien Schutzleitung an. Siehe: "Installation des Schutzkreises"
- Einige Produkte, z.B. ganze Eier (gekocht oder/und roh), Wasser mit Öl oder Fett, dicht verschlossene Behälter oder Gläser sind wegen Explosionsgefahr für den Einsatz in der Mikrowelle nicht geeignet.
- Der Betrieb der Mikrowelle sollte unter ständiger Aufsicht von Erwachsenen erfolgen. Es ist zu vermeiden, dass Kinder Zugang zu Steuerungselementen haben oder mit dem Gerät spielen.
- Benutzen Sie das Gerät nicht, wenn die Steuerungsleiste oder der Stecker beschädigt sind, wenn die Mikrowelle nicht richtig funktioniert, beschädigt oder herunter gefallen ist.
- Achten Sie darauf, dass die Lüftungsschlitze nicht verschlossen oder blockiert sind.
- Lagern und verwenden Sie die Mikrowelle nicht im Freien.
- Verwenden Sie die Mikrowelle nicht nah am Wasser, an der Spüle, in feuchten Räumen oder an einem Schwimmbassin.
- Vermeiden Sie Situationen, in denen das Netzkabel oder der Stecker mit Wasser in Berührung kommen.
- Vermeiden Sie den Kontakt des Netzkabels mit Wärmequellen.
- Vermeiden Sie, dass das Netzkabel am Tisch oder Arbeitsblatt herunter hängt.
- Das Gerät muss zusammen mit dem montierten Zierrahmen genutzt werden.*
- Nach dem Betrieb der Mikrowelle ist die Innenfläche des Garraums heiß.
- Prüfen Sie das Gerät und dessen Netzkabel auf eventuelle Schäden. Sollten irgendwelche Schäden festgestellt werden, darf die Mikrowelle nicht benutzt werden.

* Gilt nur für Geräte mit Grill-Funktion

Die zugänglichen Flächen können beim Betrieb heiß sein.



INSTALLATION DES SCHUTZKREISES

GEFAHR

Bei der Berührung besteht die Gefahr eines elektrischen Schlags - bestimmte interne Elemente können zu ernsthaften Verletzungen oder Tod führen. Das Gerät darf nicht demontiert werden.

WARNUNG

Gefahr eines elektrischen Schlags. Ein inkorrekter Umgang mit der Erdung kann einen elektrischen Schlag verursachen. Bevor das Gerät ordnungsgemäß installiert und geerdet wird, stecken Sie den Stecker nicht in die Steckdose.

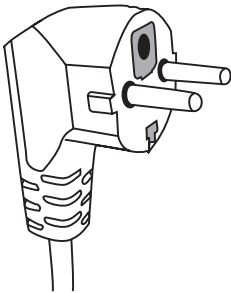

Das Gerät muss geerdet werden. Bei einem Kurzschluss verringert die Erdung die Gefahr eines elektrischen Schlags, indem die Ableitung von Strom gewährleistet wird. Das Gerät ist mit einem Netzkabel mit Erdungsleitung mit einem entsprechenden Stecker ausgestattet. Der Stecker soll in eine ordnungsgemäß installierte und geerdete Steckdose gesteckt werden.

Sollten Sie die Hinweise zur Erdung nicht ganz verstanden haben oder Bedenken haben, ob das Gerät ordnungsgemäß geerdet ist, setzen Sie sich mit einem qualifizierten Elektriker oder Servicetechniker in Verbindung.

Muss eine Verlängerungsschnur eingesetzt werden, so darf nur eine dreidradige Verlängerungsschnur mit einer Steckdose mit Erdung zum Einsatz kommen.

Der Hersteller übernimmt keine Haftung für Schäden, oder Verletzungen, die aufs Anschließen der Mikrowelle ans Stromnetz ohne Schutzkreis oder mit einem mangelhaften Schutzkreis zurückzuführen sind.

Das Gerät ist mit einem kurzen Netzkabel ausgestattet, um das Risiko der Verwicklung oder des Stolperns zu reduzieren.

Bei der Nutzung einer Verlängerungsschnur:

- Die gekennzeichneten Nennwerte der Verlängerungsschnur müssen mindestens so groß wie die des Gerätes sein.

- Die Verlängerungsschnur soll eine dreiadrige Schnur mit Erdung sein.
- Eine lange Verlängerungsschnur sollte so verlegt werden, dass sie am Arbeitsplatz oder Tisch nicht herunter hängt, so dass sie von Kindern gezogen, gestreift und unwillkürlich herausgezogen werden könnte.

GESCHIRR

WARNUNG



Verletzungsgefahr. Dicht verschlossenes Geschirr kann explodieren. Vor dem Erwärmen in der Mikrowelle müssen verschlossene Behälter geöffnet und Kunststoff-Beutel durchstochen werden.

Materialien, die in der Mikrowelle verwendet werden dürfen und Materialien, die zu vermeiden sind.

Manches nichtmetallische Geschirr kann beim Einsatz in der Mikrowelle gefährlich sein. Bei Bedenken können Sie das Geschirr prüfen, indem Sie folgendermaßen vorgehen:

Eignungstest:

- 1 Füllen Sie ein mikrowellengeeignetes Gefäß bzw. das zu prüfende Gefäß mit einer Tasse (250 ml) kaltem Wasser.
- 2 Stellen Sie das Gerät auf maximale Leistung und kochen Sie das Wasser eine Minute lang.
- 3 Fassen Sie das Geschirr vorsichtig an. Ist das Geschirr heiß, ist es für die Mikrowelle ungeeignet.
- 4 Die Garzeit darf eine Minute nicht überschreiten.

Materialien, die in der Mikrowelle nicht verwendet dürfen

Art des Geschirrs	Bemerkungen
Aluschale	Kann einen elektrischen Lichtbogen hervorrufen. Legen Sie das Gericht in ein für die Mikrowelle geeignetes Geschirr.
Pappschachtel mit Metallgriff	Kann einen elektrischen Lichtbogen hervorrufen. Legen Sie das Gericht in ein für die Mikrowelle geeignetes Geschirr.
Metall oder Geschirr mit Metallrahmen	Metall schirmt das Gericht vor Mikrowellen-Energie ab. Der Metallrahmen kann einen elektrischen Lichtbogen hervorrufen.
Metallverschlüsse - verdreht	Können einen elektrischen Lichtbogen und Brand in der Mikrowelle hervorrufen.
Papiertüten	Können Brand in der Mikrowelle hervorrufen.
Plastikschaumstoff	Der Plastikschaumstoff kann schmelzen oder die darin befindliche Flüssigkeit verunreinigt werden, wenn dieser Stoff hohen Temperaturen ausgesetzt wird.
Holz	Das Holz trocknet aus und kann springen oder brechen, wenn es in der Mikrowelle verwendet wird.

Materialien, die in der Mikrowelle verwendet dürfen

Art des Geschirrs	Bemerkungen
Bräunungsgeschirr	Halten Sie sich an Empfehlungen des Herstellers. Der Schüsselboden soll mind. 5mm über dem Drehteller sein. Falsche Verwendung kann zum Springen des Drehtellers führen.
Tischgeschirr	Nur mikrowellengeeignetes Geschirr. Halten Sie sich an Empfehlungen des Herstellers.
Gläser	Nehmen Sie immer den Deckel ab. Stellen Sie zum Erwärmen von Gerichten eine optimale Temperatur ein. Die meisten Gläser sind temperaturempfindlich und können zerbrechen.
Glasgeschirr	Verwenden Sie in der Mikrowelle nur hitzebeständiges Geschirr. Vergewissern Sie sich, dass das Geschirr keine Metallbestandteile hat. Verwenden Sie kein beschädigtes Geschirr.
Garbeutel für die Mikrowelle	Halten Sie sich an Empfehlungen des Herstellers. Mit Metallverschlüssen nicht schließen.
Papierteller und Papierbecher	Einschneiden, damit der Dampf entweichen kann. Verwenden Sie Papierschirr nur für schnelles Garen/Erwärmen. Lassen Sie die Mikrowelle beim Garen nicht ohne Aufsicht.
Küchentücher	Verwenden Sie Küchentücher beim Erwärmen nur zur Abdeckung, um das Fett aufzusaugen. Verwenden Sie Papiertücher nur für schnelles Erwärmen unter ständiger Aufsicht.
Pergamentpapier	Verwenden Sie es nur zur Abdeckung, um Spritzer zu vermeiden oder als Verpackung beim Dampfgaren.
Kunststoffe	Nur mikrowellengeeignetes Geschirr. Sie müssen mit dem Etikett „für Mikrowellen geeignet“ versehen sein. Manche Kunststoffbehälter werden weich, wenn das Gericht von innen erhitzt wird. „Garbeutel“, und dicht verschlossene Kunststoffbeutel müssen eingeschnitten, perforiert oder mit einem Entlüfter nach Angaben des Herstellers auf der Verpackung ausgestattet werden.
Kunststoffverpackung	Nur mikrowellengeeignetes Geschirr. Verwenden Sie es zur Abdeckung des Gerichts beim Garen, um die Feuchtigkeit zu erhalten. Vermeiden Sie Situationen, in denen die Kunststoffverpackung mit dem Gericht in Berührung kommt.
Thermometer	Nur mikrowellengeeignetes Geschirr. (Fleisch- und Zuckerthermometer).
Wachspapier	Verwenden Sie es nur zur Abdeckung, um Spritzer zu vermeiden und die Feuchtigkeit zu erhalten.

Stoff, aus dem das Geschirr hergestellt ist	Mikrowellen	Grill	Combi-Modus
Hitzebeständiges Glasgeschirr	JA	JA	JA
Nicht hitzebeständiges Glasgeschirr	NEIN	NEIN	NEIN
Hitzebeständige Keramik	JA	NEIN	NEIN
Mikrowellengeeignetes Geschirr aus Kunststoffen	JA	NEIN	NEIN
Küchenpapier	JA	NEIN	NEIN
Metallgeschirr	NEIN	JA	NEIN
Grillrost (Ausstattung der Mikrowelle)*	NEIN	JA	NEIN
Alufolie und Alubehälter	NEIN	JA	NEIN

* In ausgewählten Modellen vorhanden.

EINSTELLUNGEN DER MIKROWELLE

Beschreibung der Mikrowellenausstattung

Nehmen Sie die Mikrowelle und das Zubehör aus dem Karton bzw. dem Mikrowelleninnerraum.

- A) Bedienfeld
- B) Sicherheitsverriegelung
- C) Rollenring
- D) Drehteller
- E) Sichtfenster
- F) Dichtung

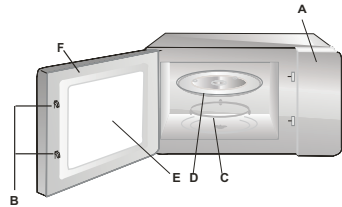

INSTALLATION DES DREHTELLERS

1. Drücken Sie nie auf den Drehteller bzw. legen Sie diesen nicht mit dem Boden nach oben.
2. Verwenden Sie beim Garen immer den Drehteller und Drehring.
3. Legen Sie alle Gerichte zum Garen oder Erwärmen immer auf den Drehteller.
4. Sollte der Drehteller zerspringen oder brechen, setzen Sie sich mit dem nächstgelegenen autorisierten Servicedienst in Verbindung. Nehmen Sie Mikrowelle nicht in Betrieb.

Ausstattungs-elemente:

1. Grillrost
2. Drehschüssel
3. Drehbolzen
4. Drehring**

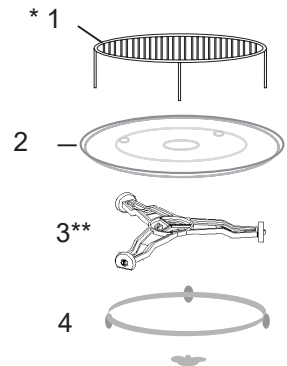

* In ausgewählten Modellen vorhanden. Achtung: Der Grillrost, der zur Ausstattung der Mikrowelle gehört, soll nur im GRILL-Modus verwendet werden. Legen Sie den Grillrost auf den Drehteller.

** Der Drehring kommt in zwei Versionen, je nach dem Modell, vor. Sie können nicht vertauscht werden.

AUSPACKEN

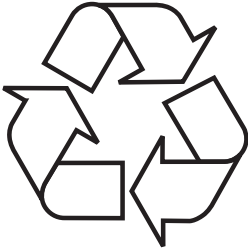

Das Gerät wird gegen Transportschäden geschützt. Nach dem Auspacken sind die Verpackungsmaterialien so zu entsorgen, dass dadurch kein Risiko für die Umwelt entsteht.

Alle Materialien, die zur Verpackung verwendet werden, sind umweltverträglich, können hundertprozentig wiederverwertet werden und sind mit entsprechendem Symbol gekennzeichnet.

Hinweis! Die Verpackungsmaterialien (Polyethylenbeutel, Styroporstücke usw.) sind beim Auspacken außer Kinderreichweite zu halten.

ENTSORGUNG VON ALTGERÄTEN



Dieses Produkt darf am Ende seiner Lebensdauer nicht über den normalen Haushaltsabfall entsorgt werden, sondern muss an einem Sammel- punkt für das Recycling von elektrischen und elektronischen Geräten abgegeben werden. Das Symbol auf dem Produkt, in der Gebrauchsanweisung oder auf der Verpackung weist

darauf hin.

Die Werkstoffe sind gemäß ihrer Kennzeichnung wiederverwertbar. Mit der Wiederverwendung, der stofflichen Verwertung oder anderen Formen der Verwertung von Altgeräten leisten Sie einen wichtigen Beitrag zum Schutze unserer Umwelt.

Informationen über die nächstgelegene Sammel- stelle elektrischer Altgeräte erhalten Sie in Ihrer Gemeindeverwaltung.

MONTAGEANLEITUNG

- Entfernen Sie alle Verpackungsmaterialien und sonstige Verpackungselemente.
- Prüfen Sie die Mikrowelle auf eventuelle Schäden wie Dellen, Verschiebungen oder Risse der Tür.
- Entfernen Sie alle Schutzfolien von der Oberfläche des Küchenschrankes.
- Installieren Sie die Mikrowelle nicht, wenn diese beschädigt ist.



Entfernen Sie auf keinen Fall den hellbraunen Glimmerdeckel, der mit Schrauben im Garraum befestigt ist, um das Magnetron freizulegen.

Installation

1. Das Gerät ist ausschließlich für den Einsatz im Haushalt bestimmt.
2. Das Gerät darf nur nach dem vorher erfolgten Einbau im Küchenschrank benutzt werden*.
3. Die Hinweise zur Montage im Küchenschrank entnehmen Sie der "Montageanweisung"*.
4. Das Gerät sollte in einem Küchenschrank mit einer Breite von 60 cm und in einer Höhe von 85 cm über dem Küchenboden installiert werden*.
5. Montagezeichnungen am Ende der Anleitung.

Die Gerätefüße dürfen nicht abgenommen werden*.

Zugestellte Lufteinlass- und auslassöffnungen können Schäden an der Mikrowelle verursachen.

Stellen Sie das Gerät möglichst weit entfernt von Radio- und Fernsehgeräten auf. Der Betrieb der Mikrowelle kann Störungen des Radio- oder Fernsehempfangs hervorrufen.

2. Stecken Sie den Stecker des Gerätes in die Standard-Haushaltssteckdose.

Achten Sie darauf, dass Spannung und Frequenz mit den auf dem Typenschild angegebenen Daten übereinstimmen.

WARNUNG: Installieren Sie das Gerät nicht über einem Kochfeld oder einem wärmeerzeugenden Gerät. Sollte eine solche Installation erfolgen, kann dies zu Schäden und zum Verlust der Garantierechte führen.

* Gilt für die Einbaugeräte

BEDIENUNG

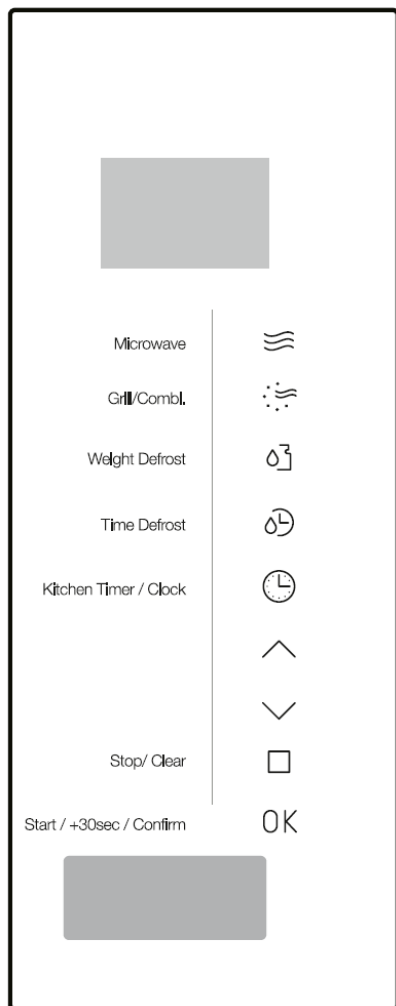

1. Einstellung der Uhr

Wenn das Mikrowellengerät an den Strom angeschlossen wird, erscheint in der Zeitanzeige "WELCOME", und es ertönt ein Lautsignal. Der Gerät geht in den Stand-by-Modus.

1. Drücken Sie zweimal . dann beginnen die Stundenziffern zu blinken;
2. Um eine Uhrzeit von 0-23 einzustellen, drücken Sie oder .
3. Um zu bestätigen, drücken Sie . dann beginnen die Minutenziffern zu blinken;
4. Um die Minuten von 0-59 einzustellen, drücken Sie oder .
5. Drücken Sie zum Abschluss oder OK. Es blinkt das Symbol „:“ und in der Anzeige erscheint die aktuelle Uhrzeit.

Hinweis: Die aktuelle Uhrzeit wird nur angezeigt, wenn sie nach dem Anschluss an den Strom eingestellt wurde.

2. Garen mit Mikrowellen

1. Drücken Sie einmal die Taste . Es erscheint die Anzeige „P100“.
2. Um die Mikrowellenleistung zu wählen, drücken Sie mehrmals , oder bzw. . Im Display erscheinen nacheinander „P100“, „P80“, „P50“, „P30“, „P10“.
3. Um die richtige Garzeit einzustellen, drücken Sie oder . (Die maximale Garzeit beträgt 95 min.)
4. Um den Garvorgang zu starten, drücken Sie die Taste OK.



HINWEIS: Sie können die Garzeit verlängern, indem Sie die Taste für die Dauer der folgenden Zeiträume drücken:

0-1 min	: 5 Sekunden
1-5 min	: 10 Sekunden
5-10 min	: 30 Sekunden
10-30 min	: 1 Minute
30-95 min	: 5 Minuten



Tabelle mit Mikrowellenleistungen

Mikrowellenleistung	Hoch	Mittel bis	Mittel	Mittel bis niedrig	Niedrig
Display	P100	P80	P50	P30	P10

3. Grillen oder Kombigaren- Um das passende Programm einzustellen.

- Drücken Sie einmal , im Display erscheint „G“. Drücken Sie mehrmals , oder drücken Sie \wedge oder \vee , um die Leistung zu wählen. Im Display erscheint „G“, „C-1“ oder „C-2“.
- Um die Garzeit einzustellen, drücken Sie \wedge oder \vee . Die maximale Garzeit beträgt 95 Minuten.
- Um den Garvorgang zu starten, drücken Sie die Taste OK.

Beispiel: Um mit Mikrowellen mit einer Leistung von 55% zu garen und mit 45% der Leistung (C-1) über 10 Minuten zu grillen, muss die Mikrowelle eingestellt werden, wie folgt.

1. Drücken Sie einmal die Taste . Im Display erscheint „G“.
2. Drücken Sie mehrmals , bis in der Anzeige „C-1“ erscheint.
3. Um die Garzeit einzustellen, drücken Sie \wedge oder \vee , bis in der Anzeige „10:00“ erscheint.
4. Um den Garvorgang zu starten, drücken Sie die Taste OK.

Leistung bei Kombigaren

Programm	Display	Leistung des Mikrowellenherds	Grilleistung [%]
Grillen	G	0%	100%
Kombigaren 1	C-1	55%	45%
Kombigaren 2	C-2	36%	64%

Hinweis: Nach Ablauf der Hälfte der Grillzeit ertönt ein Lautsignal. Das ist normal. Für ein besseres Grillergebnis sollten Sie das Grillgut wenden. Schließen Sie die Tür wieder und drücken Sie die Taste OK, um den Garvorgang fortzusetzen. Wenn der Benutzer keine Aktion durchführt, wird der Garvorgang fortgesetzt.

4. Auftauen nach Gewicht

1. Drücken Sie einmal die Taste . Im Display erscheint „100“.
2. Um das Gewicht des Garguts zu wählen, drücken Sie \wedge oder \vee . Sie können ein Gewicht zwischen 100 und 2000 g wählen.
3. Um den Auftauvorgang zu starten, drücken Sie die Taste OK.

5. Auftauen nach Zeit

1. Drücken Sie einmal die Taste . Im Display erscheint „00:00“.
2. Um die richtige Zeit einzustellen, drücken Sie \wedge oder \vee . Die maximale Auftauzeit beträgt 95 Minuten.
3. Um den Auftauvorgang zu starten, drücken Sie die Taste OK.



Hinweis: Wenn die Hälfte der Auftauzeit abgelaufen ist, ertönt ein zweifaches Lautsignal. Das ist normal. Für ein besseres Auftauergebnis sollten Sie das Auftaugut wenden. Schließen Sie die Tür wieder und drücken Sie die Taste OK, um den Auftauvorgang fortzusetzen.

6. Mehrstufiges Garen



Es können maximal zwei Garstufen eingestellt werden. Wenn es sich bei einer der beiden Garstufen um Auftauen handelt, sollte diese Garstufe automatisch als erste eingestellt werden. Wenn eine Garstufe abgeschlossen ist, ertönt ein Signal, und die nächste Garstufe beginnt.

Hinweis: Das automatische Schnellgarprogramm kann nicht als eine der Garstufen gewählt werden.

Beispiel: Sie wollen das Essen 5 Minuten auftauen und dann bei einer Leistung von 80% 7 Minuten mikrowellengaren. Führen Sie folgende Schritte aus:

1. Drücken Sie einmal die Taste . Im Display erscheint „00:00“.
2. Um die Auftauzeit auf 5 Minuten einzustellen, drücken Sie \wedge oder \vee ;
3. Drücken Sie einmal die Taste . Im Display erscheint „P100“.
4. Drücken Sie mehrfach die Taste , um die Mikrowellenleistung zu wählen, bis in der Anzeige „P80“ erscheint;
5. Um die Garzeit auf 7 Minuten einzustellen \wedge , drücken Sie \vee oder ;
6. Um den Garvorgang zu starten, drücken Sie die Taste OK.

7. Timer

1. Drücken Sie einmal die Taste . Im Display erscheint „KT 00:00“.
 2. Um die richtige Zeit einzugeben, drücken Sie \wedge oder \vee . (Die maximale Garzeit beträgt 95 min).
 3. Drücken Sie OK oder , um zu bestätigen.
 4. Nach Ablauf der eingestellten Garzeit ertönt fünfmal ein Lautsignal.
- Wenn die Uhr (24-Stunden-Modus) eingestellt wurde, wird die aktuelle Uhrzeit angezeigt.
Hinweis: Der Timer unterscheidet sich von dem 24-Stunden-Modus der Uhr. Der Timer zählt die vorgegebene Zeit herunter.

8. Menü mit automatischen Programmen

1. Drücken Sie im Stand-by-Modus mehrfach die Taste \wedge , um das Programm zu wählen.
2. Drücken Sie OK, um das gewählte Programm zu bestätigen;
3. Um das Gewicht des Garguts zu wählen, drücken Sie \wedge oder \vee .
4. Um den Garvorgang zu starten, drücken Sie die Taste OK.

Tabelle der Automatikprogramme

Menü	Gewicht	Leistung (p)
Pizza	200 g	100%(Mic.)
	400 g	
Fleisch	250 g	100%(Mic.)
	350 g	
	450 g	
Gemüse	200 g	100%(Mic.)
	300 g	
	400 g	
Nudeln	50 g (und 450 g kaltes Wasser)	80%(Mic.)
	100 g (und 800 g kaltes Wasser)	
Kartoffeln	200 g	100%(Mic.)
	400 g	
	600 g	
Fisch	250 g	80%(Mic.)
	350 g	
	450 g	
Getränk	1 Tasse (ca. 120 ml)	100%(Mic.)
	2 Tassen (ca. 240 ml)	
	3 Tassen (ca. 360 ml)	
Popcorn	50 g	100%(Mic.)
	100 g	

9. Schnellgaren

1. Drücken Sie im Stand-by-Modus die Taste OK, um bei einer Leistung von 100% 30 Sekunden lang zu garen. Indem Sie die Taste ein zweites Mal drücken, können Sie die Garzeit um weitere 30 Sekunden verlängern. Die maximale Garzeit beträgt 95 Minuten.
2. Um die Garzeit in den Programmen für Mikrowellengaren, Grillen, Kombigaren und Auftauen nach Zeit zu verlängern, drücken Sie die Taste OK.
3. Bei den Automatikprogrammen und beim Auftauen nach Gewicht kann die Garzeit nicht mit der Taste OK verlängert werden.
4. Drücken Sie im Stand-by-Modus die Taste √, um die Garzeit zu wählen. Nach der Wahl der Garzeit drücken Sie die Taste OK, um das Mikrowellengaren bei einer Leistung von 100% zu starten.

10. Kindersicherung

Aktivieren der Einschaltsperrung: Um die Einschaltsperrung zu aktivieren, drücken Sie im Stand-by-Modus die Taste □ für 3 Sekunden. Aufheben der Einschaltsperrung: Drücken Sie im Stand-by-Modus die Taste □ für 3 Sekunden. Die Sperrung wurde ausgeschaltet.

11. Überprüfung der laufenden Einstellungen

1. In den Programmen für Mikrowellengaren, Grillen und Kombigaren. Drücken Sie ☰ oder ☱. Für 3 Sekunden wird die aktuelle Leistung angezeigt.
2. Wenn die Uhr eingestellt wurde, können Sie während des Garvorgangs die aktuelle Zeit prüfen, indem Sie die Taste 🕒 drücken. Die aktuelle Zeit wird für 3 Sekunden angezeigt.

12. Technische Daten

1. Wenn Sie die Tür während des Garvorgangs öffnen, müssen Sie sie, um den Garvorgang fortzusetzen, wieder schließen und die Taste OK drücken.
2. Wenn nach der Wahl des Garprogramms nicht innerhalb von 1 Minute die Taste OK gedrückt wird, erscheint in der Anzeige die aktuelle Uhrzeit und die Einstellung wird gelöscht.
3. Ein Lautsignal bestätigt, dass die richtige Taste gedrückt wurde.

13. Öffnen der Mikrowellentür*

Drücken Sie die Taste . Die Tür der Mikrowelle öffnet sich.

Hinweis: Türnotöffnung bei Stromausfall*: Benutzen Sie den Sauggriff in der Zubehörtasche. Setzen Sie ihn auf die Tür und ziehen Sie.

*Nur bei Geräten mit Türöffnungssensor

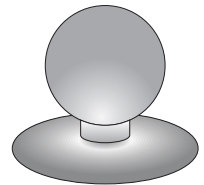

BESEITIGUNG VON FEHLERN

Die Mikrowelle verursacht Störungen beim Fernsehempfang.	Es kann zu Störungen des Radio-bzw. Fernsehempfangs kommen, wenn die Mikrowelle betrieben wird. Eine ähnliche Erscheinung kommt auch im Falle kleinerer Haushaltsgeräte wie Mixer, Staubsauger und Ventilatoren vor. Es ist eine normale Erscheinung.	
Die Mikrowelle leuchtet schwach.	Beim Kochen mit niedriger Leistung kann das Licht schwächer werden. Es ist eine normale Erscheinung.	
Der Dampf sammelt sich an der Tür, heiße Luft tritt aus den Entlüftungsöffnungen aus.	Beim Garen kann Dampf entweichen. Die größere Menge entweicht über Entlüftungsöffnungen.	
Fehler	Mögliche Ursache	Beseitigung
Die Mikrowelle lässt sich nicht starten.	Das Netzkabel ist nicht richtig angeschlossen.	Den Stecker aus der Steckdose ziehen und nach 10 Sekunden wieder stecken.
	Sicherung durchgebrannt oder Sicherheitsschalter hat reagiert.	Die Sicherung austauschen oder den Schalter anschalten (Reparatur nur durch den Servicedienst)
Die Mikrowelle wärmt nicht.	Problem mit der Steckdose	Die Steckdose mit anderen elektrischen Geräten prüfen.
	Die Tür ist nicht richtig geschlossen.	Die Tür gut schließen.
Das Drehgestell macht Lärm beim Betrieb der Mikrowelle.	Der Drehring oder Mikrowellenboden ist verschmutzt.	Siehe: "Wartung der Mikrowelle"

REINIGUNG

Vergewissern Sie sich vor der Reinigung, dass die Mikrowelle vom Stromnetz getrennt ist.

- Nach Gebrauch reinigen Sie den Garraum der Mikrowelle mit einem leicht nassen Tuch.
- Reinigen Sie die Zubehörteile wie üblich mit Wasser mit etwas Spülmittel.
- Reinigen Sie den Türrahmen, Türdichtungen und andere nahe liegende Teile vorsichtig mit einem weichen Tuch. Für die Reinigung der Türoberfläche und der Mikrowelle verwenden Sie nur milde, nicht abrasive Seifen oder Reinigungsmittel, die mit Schwamm oder einem weichem Tuch aufzutragen sind.

Bei der Reinigung der Glastür verwenden Sie weder scharfe Schleifmittel noch scharfe Metallreiniger, denn dies kann zu Rissen auf der Oberfläche und Schäden der Glasscheibe führen.

Bei der Reinigung des Garraums sollte man folgenderweise vorgehen: Geben Sie eine halbe Zitrone in die Schüssel, gießen Sie 300 ml Wasser dazu und schalten Sie die Garfunktion bei maximaler Leistung 100% für 10 Minuten ein.

Nach der Reinigung trennen Sie die Mikrowelle vom Netz und wischen Sie den Garraum mit einem weichen, trockenen Tuch aus.

Cher Client

À partir d'aujourd'hui les tâches quotidiennes deviennent encore plus faciles. Cet appareil **H'AFELE** combine une facilité d'utilisation exceptionnelle à une efficacité parfaite. Après la lecture du mode d'emploi, l'utilisation de l'appareil ne vous posera aucun problème.

La sécurité et la fonctionnalité de l'équipement sorti d'usine ont été soigneusement vérifiées sur les postes de contrôle avant son emballage.

Prière de lire attentivement le mode d'emploi avant la mise en fonctionnement de l'appareil. Respecter ses indications vous protégera contre toute utilisation incorrecte. Garder le mode d'emploi dans un endroit accessible.

Respecter les instructions de ce mode d'emploi afin d'éviter des accidents.

Respectueusement

H'AFELE

MESURES DE PRUDENCE

- AFIN D'ÉVITER UNE ÉVENTUELLE EXPOSITION EXCESSIVE À L'ÉNERGIE DES MICRO-ONDES
- Ne pas essayer de mettre en marche ce four avec la porte ouverte car cela peut provoquer une exposition nocive à l'énergie des micro-ondes. Il est important de ne pas désactiver les systèmes de blocage de sécurité et d'y manipuler.
- Ne pas placer d'objets entre la surface frontale du four et la porte et ne pas laisser de salissures ou de restes de produits de nettoyage s'accumuler sur les surfaces d'étanchement.
- Ne pas mettre en marche le four s'il est endommagé. Il est particulièrement important à ce que la porte du four soit fermée correctement et à ce qu'il n'y ait pas d'endommagements sur :
 - 1 la porte (enfoncements, fissures) / 2 les charnières et les verrous (cassés, fissurés ou relâchés) / 3 les joints d'étanchéité de la porte et les surfaces d'étanchement
- Le réglage, les opérations de maintenance et toutes réparations du four doivent être effectués uniquement par un personnel de service qualifié du fabricant. Ceci concerne en particulier les travaux liés à l'enlèvement de l'écran protégeant l'utilisateur contre la radiation des micro-ondes.
- Tenez l'appareil et son câble d'alimentation loin des enfants âgés de moins de 8 ans.
- Le four à micro-ondes ne doit pas être placé dans un placard*
- MISE EN GARDE : L'appareil et ses pièces accessibles sont chauds au cours de l'exploitation. Il faut éviter le contact avec les pièces chaudes. Les enfants âgés de moins de 8 ans doivent être tenus loin de l'appareil à moins qu'ils ne soient sous la surveillance d'une personne adulte ;
- Il est interdit de nettoyer l'appareil avec de la vapeur
- Les surfaces du placard peuvent se chauffer au cours du travail du four;

* concerne les appareils qui ne sont pas adaptés à l'encastrement dans des meubles

INDICATIONS CONCERNANT LA SÉCURITÉ D'UTILISATION

- LIRE ATTENTIVEMENT ET PRESERVER POUR LE FUTURE.
- Afin de réduire le risque d'incendie, de blessure ou d'exposition excessive à l'énergie des micro-ondes au cours de l'exploitation de l'appareil il faut respecter les règles de sécurité de base ci-dessous
- Lire le manuel d'utilisation avant l'exploitation de l'appareil.
- Une surveillance étroite est nécessaire afin de réduire le risque d'incendie dans la cavité du four.
- Utiliser cet appareil uniquement de façon conforme à sa destination décrite dans le manuel. Ne pas utiliser de produits chimiques corrosifs sur l'appareil. Le four est spécialement conçu pour le réchauffement ou la cuisson de produits alimentaires. Il n'est pas destiné à une exploitation industrielle ou de laboratoire.
- MISE EN GARDE : Quand l'appareil est exploité en mode combiné les enfants peuvent utiliser ce four uniquement sous la surveillance des adultes en raison de génération d'une température élevée* ;
- MISE EN GARDE : Il est interdit de chauffer les liquides et les autres produits alimentaires dans des récipients hermétiquement fermés car ils sont susceptibles d'exploser ;
- MISE EN GARDE : Cet appareil peut être utilisé par des enfants âgés de 8 ans ou plus, par des personnes avec des capacités motrices, sensorielles ou mentales réduites et par des personnes dénuées d'expérience ou de connaissance de l'équipement uniquement si elles se trouvent sous surveillance et qu'elles aient été instruites auparavant au sujet de l'exploitation de l'appareil de façon sûre et qu'elles connaissent les dangers liés à l'exploitation de l'appareil. Les enfants ne devraient pas jouer avec l'appareil. Le nettoyage et la maintenance de l'appareil ne devraient pas être effectués par des enfants à moins qu'ils n'aient fini leurs 8 ans et ne soient surveillés par une personne appropriée.

* Concerne les appareils équipés en gril

- Utiliser seulement les récipients qui sont destinés à l'utilisation dans des fours à micro-ondes ;
- Il faut surveiller le travail du four à micro-ondes au cours du chauffage de produits alimentaires dans des récipients en plastique ou en papier en raison d'une possibilité d'inflammation des récipients ;
- En cas d'observation d'une fumée et/ou de feu, éteindre l'appareil ou débrancher-le de la source d'alimentation et laisser la porte fermée jusqu'à ce que les flammes s'éteignent ;
- Le chauffage à micro-ondes des boissons peut provoquer une ébullition retardée, pour cela il faut faire attention au cours de la manipulation du récipient ;
- Les détails concernant le nettoyage des joints d'étanchéité de la porte et des parties adjacentes sont décrits dans le chapitre approprié de ce manuel.
- Le four doit être nettoyé régulièrement et il faut en retirer les restes de produits alimentaires
- La négligence de maintien du four en propreté peut provoquer l'endommagement de la surface, ce qui en conséquence peut influencer sur la durabilité de l'appareil et causer des situations dangereuses
- Si le câble d'alimentation est endommagé, il doit être remplacé par le fabricant, son service après-vente ou des personnes de qualification similaire afin d'éviter un danger.
- Avant le début d'exploitation du four il faut faire brûler le dispositif de chauffage du gril (de la fumée peut s'échapper des grilles de ventilation du four au cours de la combustion du dispositif de chauffage)* :
 1. Mettre en marche la ventilation dans la pièce ou ouvrir la fenêtre.
 2. Régler le four en mode de travail du gril uniquement pendant environ 3 min. et faire brûler le dispositif de chauffage du grill sans réchauffer de produits alimentaires.
- Le four devrait reposer sur une surface nivelée.
- Le plateau rotatif et l'ensemble du chariot rotatif devraient se trouver dans le four au cours de la cuisson. Il faut déposer avec prudence le plat cuit sur le plateau rotatif et

* Concerne les appareils équipés en gril

le manipuler avec prudence afin d'éviter un éventuel endommagement.

- L'utilisation incorrecte du bol destiné pour rissoler les plats peut provoquer la fissure de la table rotative par la température élevée.
- Utiliser uniquement des dimensions appropriées de sacs de cuisson dans les fours à micro-ondes.
- Le four possède quelques disjoncteurs incorporés de protection contre l'émission de radiation pendant que la porte est ouverte. Ne pas manipuler ces disjoncteurs.
- Ne pas mettre en marche un four à micro-ondes vide. La mise en marche du four sans plat ou avec un plat avec un faible contenu en eau peut provoquer un incendie, une carbonisation, un étincellement ou un endommagement de la couche de la cavité interne.
- Ne pas chauffer les plats directement sur le plateau rotatif. Un chauffage ponctuel excessif du plateau rotatif peut provoquer sa fissuration
- Ne pas chauffer de bouteilles pour nourrissons ou des plats pour nourrissons dans le four à micro-ondes. Un chauffage irrégulier peut y avoir lieu et provoquer des lésions.
- Ne pas utiliser de récipients avec un col étroit tels que les bouteilles de sirop.
- Ne pas frire sur de l'huile et dans un récipient profond placé dans le four à micro-ondes.
- Ne pas faire de conserves maison dans le four à micro-ondes car le contenu entier du pot n'atteigne pas toujours la température d'ébullition.
- N'utiliser pas le four à micro-ondes à des fins commerciales. L'appareil est destiné à l'exploitation dans la maison ou dans des lieux tels que* : la cuisine pour les employés ; les boutiques, les bureaux et autres environnements de travail, utilisation par les clients d'hôtels, de motels et d'autres lieux d'habitation, de bâtiments habitables ruraux, d'édifices d'hébergement* ;

- Afin d'empêcher l'ébullition retardée de liquides et de boissons chauds et la brûlure il faut remuer le liquide avant de placer le récipient dans le four et encore une fois à mi-cuisson. Ensuite laisser-le pour un court instant dans le four et remuer encore une fois avant de retirer le récipient.
- Il faut se rappeler que le plat se trouve dans le four afin d'éviter la brûlure due à une cuisson excessive.
- Quand l'appareil est utilisé en mode combiné, les enfants devraient utiliser le four uniquement sous surveillance des adultes en raison de génération de températures élevées*
- Ne pas surcuire les plats
- Ne pas utiliser la cavité du four pour stocker. Ne pas entreposer à l'intérieur du four d'objets combustibles tels que le pain, les gâteaux, les produits en papier etc. Si un éclair frappe la ligne d'alimentation le four peut s'activer automatiquement.
- Enlever les attaches en fil de fer et les poignées métalliques des récipients/sacs en papier ou plastique avant de les placer dans le four.
- Le four devrait être mis à la terre. Brancher uniquement à une prise avec un circuit de protection qui fonctionne. Voir « Installation du circuit de protection »
- Certains produits tels que les œufs entier (cuits et/ou crus), l'eau avec de l'huile ou de la graisse, les récipients hermétiques et les pots en verre peuvent exploser et pour cela il ne faut pas les chauffer dans ce four.
- Le travail du four devrait se dérouler sous surveillance constante de personnes adultes. Il faut veiller à ne pas laisser les enfants avoir accès aux éléments de commande ou à ce qu'ils jouent avec l'appareil.
- Ne pas mettre en marche le four si la plinthe de branchement ou la fiche est endommagée, s'il travaille de façon incorrecte ou s'il a été endommagé ou laissé tomber.
- Il ne faut pas recouvrir ni bloquer les ouvertures d'aération sur le four.
- Ne pas entreposer ni utiliser le four à l'extérieur.

* Concerne les appareils équipés en gril

- Ne pas utiliser le four à proximité de l'eau, de l'évier de cuisine, dans une pièce humide ou à proximité d'une piscine.
- Ne pas immerger le câble d'alimentation ni la fiche dans de l'eau.
- Maintenir le câble loin des surfaces chauffées.
- Empêcher que le câble d'alimentation soit suspendu par dessus du bord de la table ou du plan de travail.
- L'appareil doit être exploité avec le cadre décoratif monté*
- La surface de la cavité interne de l'appareil est chaude après l'utilisation du four à micro-ondes.
- Vérifier systématiquement le four et son câble d'alimentation sous l'angle des endommagements. Si quelconque endommagement est constaté il ne faut pas utiliser le four.
- Lors de son utilisation, l'appareil devient chaud. Il convient de faire attention à ne pas toucher les éléments chauffants situés à l'intérieur du four.
- Ne pas utiliser de produits d'entretien abrasifs ou de grattoirs métalliques durs pour nettoyer la porte en verre du four/ le verre des couvercles à charnières de la table de cuisson (le cas échéant), ce qui pourrait érafler la surface et entraîner l'éclatement du verre.
- Le contenu des biberons et des pots d'aliments pour bébé doit être remué ou agité et la température doit être vérifiée avant consommation, de façon à éviter les brûlures.
- Le four à micro-ondes est prévu pour chauffer des denrées alimentaires et des boissons. Le séchage de denrées alimentaires ou de linge et le chauffage de coussins chauffants, pantoufles, éponges, linge humide et autres articles similaires peuvent entraîner des risques de blessures, d'inflammation ou de feu.
- **MISE EN GARDE:** Si la porte ou les joints de porte sont endommagés, le four ne doit pas être mis en fonctionnement avant d'avoir été réparé par une personne compétente.

* Concerne les appareils équipés en grill

- MISE EN GARDE: Il est dangereux pour quiconque autre qu'une personne compétente d'effectuer des opérations de maintenance ou de réparation entraînant le retrait d'un couvercle qui protège de l'exposition à l'énergie micro-ondes.
- L'appareil ne doit pas être installé derrière une porte décorative, afin d'éviter une surchauffe.
- En ce qui concerne des informations détaillées sur l'installation et les dimensions de l'espace à prévoir pour l'appareil, référez-vous au paragraphe ci-après de la notice.
- Cet appareil est un appareil du groupe 2, classe B.
- Cet appareil appartient au groupe 2 car il génère intentionnellement de l'énergie par radiofréquence pour chauffer des aliments ou des produits.
- Cet appareil appartient à la classe B car il convient à une utilisation dans des environnements résidentiels et dans des établissements directement connectés à un réseau d'alimentation basse tension alimentant des bâtiments à usage domestique.
- MISE EN GARDE: Les parties accessibles peuvent devenir chaudes au cours de l'utilisation. Il convient d'éloigner les jeunes enfants.
- Il n'est pas recommandé de chauffer les œufs dans leur coquille et les œufs durs entiers dans un four à micro-ondes car ils risquent d'exploser, même après la fin de cuisson.
- Il est interdit de réchauffer par micro-ondes les aliments et les boissons dans des récipients en métal.
- Il convient de veiller à ne pas déplacer le plateau rotatif lors du retrait des récipients de l'appareil.

Les surfaces accessibles peuvent être chaudes au cours du travail.



INSTALLATION D'UN CIRCUIT DE PROTECTION

DANGER

Danger d'électrocution au contact – certains éléments internes peuvent causer des lésions sérieuses ou la mort. Ne pas démonter cet appareil.

MISE EN GARDE

Menace d'électrocution. L'utilisation incorrecte de la mise à la terre peut provoquer une électrocution. Ne pas placer la fiche dans la prise avant que l'appareil n'ait été installé et mis à la terre de façon correcte.

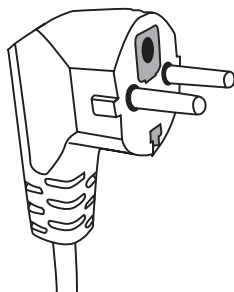

Cet appareil doit être mis à la terre. En cas de court-circuit la mise à la terre réduit la menace d'électrocution en assurant un câble d'évacuation du courant électrique. Cet appareil est équipé en un câble possédant un câble de mise à la terre et en une fiche appropriée. La fiche devrait être placée dans une prise correctement installée et mise à la terre.

En cas d'incompréhension du manuel de mise à la terre ou en cas de doutes si l'appareil est correctement mis à la terre il faut se tourner vers un électricien ou un technicien de service qualifié.

S'il est nécessaire d'utiliser une rallonge il faut utiliser alors un câble à trois fils possédant une prose avec une mise à la terre.

Le fabricant n'est pas responsable des dommages ou des lésions étant le résultat du branchement du four à une source d'alimentation sans circuit de protection ou avec un circuit de protection défaillant.

Un câble d'alimentation court est prévu afin de réduire la menace d'entremêlement ou de débranchement suite à un trébuchement sur un câble long.

Si une rallonge est utilisée :

- Les inscriptions réglementaires concernant les données électriques devraient être aussi grandes que celles de l'appareil.
- La rallonge devrait être un câble à 3 fils avec une mise à la terre,
- Le long câble devrait être mené de façon à ce qu'il ne soit pas suspendu au dessus du plan de travail ou la table où il pourrait être tiré par des enfants ou accroché et retiré de façon accidentelle.

RECIPIENTS

MISE EN GARDE



Menace de lésions des gens. Les récipients fermés hermétiquement peuvent exploser. Les récipients fermés doivent être ouverts et les sacs en plastique transpercés avant le chauffage.

Matériaux qui peuvent être utilisés dans le four et ceux qu'il faut éviter dans un four à micro-ondes.

Certains récipients non métalliques peuvent être dangereux dans l'utilisation dans un four à micro-ondes. En cas de doute il est possible de vérifier le récipient donné en suivant la procédure ci-dessous :

Test du récipient :

- 1 Remplir le récipient sûr à utiliser dans un four à micro-ondes avec un verre d'eau froide (250 ml) et faire de même avec le récipient testé.
- 2 Cuire avec la puissance maximale durant 1 minute.
- 3 Toucher le récipient avec précaution. Si le récipient est chaud il ne faut pas l'utiliser dans le four à micro-ondes.
- 4 Ne pas dépasser le temps de cuisson de 1 minute.

Matériaux qu'il ne faut pas utiliser dans un four à micro-ondes

Type de récipient	Remarques
Plateau en aluminium	Il peut provoquer l'effet d'arc électrique. Placer le plat dans un récipient destiné à l'utilisation dans des fours à micro-ondes.
Boîte en carton avec une poignée métallique	Il peut provoquer l'effet d'arc électrique. Placer le plat dans un récipient destiné à l'utilisation dans des fours à micro-ondes.
Métal ou récipients avec un cadre métallique	Le métal crée un écran de protection contre l'énergie des micro-ondes sur le plat. Le cadre métallique peut provoquer un arc électrique.
Fermetures métalliques – vissées	Elles peuvent provoquer un arc électrique et un incendie dans le four.
Sac en papier	Ils peuvent provoquer un incendie dans le four.
Mousse en plastique	La mousse en plastique peut fondre ou contaminer le liquide qui s'y trouve quand elle sera exposée à l'action de températures élevées.
Bois	Le bois sèche quand il est utilisé dans un four à micro-ondes et peut se fissurer ou se casser.

Matériaux qui peuvent être utilisés dans un four à micro-ondes

Type de récipient	Remarques
Bol pour rissoler	Respecter les instructions du fabricant. Le fond du bol pour rissoler devrait se trouver au moins 5 mm au dessus du plateau rotatif. L'utilisation incorrecte peut provoquer la fissuration du plateau rotatif.
Vaisselle de dîner	Seul celle qui est adaptée aux fours à micro-ondes. Respecter les instructions du fabricant. Ne pas utiliser de récipients fissurés ou ébréchés.
Pots en verre	Retirer toujours le couvercle. Utiliser uniquement pour chauffer les plats à la température appropriée. La majorité des pots en verre n'est pas résistante à la température et peut éclater.
Récipients en verre	Utiliser seulement les récipients en verre réfractaire dans le four à micro-ondes. S'assurer qu'ils ne possèdent pas de cadres métalliques. Ne pas utiliser de récipients fissurés ou ébréchés.
Sacs pour curie dans des fours à micro-ondes	Respecter les instructions du fabricant. Ne pas fermer avec des clips métalliques.
Assiettes et gobelets en papier	Effectuer des entailles afin de laisser échapper la vapeur. Utiliser seulement pour une cuisson/réchauffement courts. Ne pas laisser le four sans surveillance au cours de la cuisson.
Serviettes en papier	Utiliser pour recouvrir les plats à réchauffer afin d'absorber la graisse. Utiliser seulement pour une courte cuisson sous surveillance constante.
Papier sulfurisé	Utiliser comme couverture pour empêcher les éclaboussures ou comme emballage pour évaporation.
Matières plastiques	Seul celle qui est adaptée aux fours à micro-ondes. Elles devraient posséder l'étiquette « pour fours à micro-ondes ». Certains récipients en plastique deviennent mous quand le plat à l'intérieur chauffe. Les « sacs de cuisson » et les sacs en plastique fermés hermétiquement doivent être entaillés, transpercés ou équipés d'une purge conformément aux indications sur l'emballage.
Emballages en plastique	Seul celle qui est adaptée aux fours à micro-ondes. Utiliser pour recouvrir le plat au cours de la cuisson afin de maintenir l'humidité. Empêcher à ce que l'emballage en plastique touche le plat.
Thermomètres	Seul celle qui est adaptée aux fours à micro-ondes. (thermomètres pour viande et sucre).
Papier paraffiné	Utiliser comme couverture pour empêcher les éclaboussures et afin de maintenir l'humidité.

Matériau du récipient	Micro-ondes	Gril	Mode Combi
Verre thermorésistant	OUI	OUI	OUI
Verre non résistant à la chaleur	NON	NON	NON
Céramique thermorésistante	OUI	NON	NON
Récipients en plastique sûrs à utiliser dans un four à micro-ondes.	OUI	NON	NON
Papier à des propos culinaire	OUI	NON	NON
Récipient métallique	NON	OUI	NON
Support métallique (équipement du four)*	NON	OUI	NON
Film en aluminium et récipients en film	NON	OUI	NON

* Présent dans les modèles choisis

REGLAGE DU FOUR

Noms des éléments d'équipement du four

Retirer le four et tous les matériaux de la boîte en carton et de la cavité du four. Le four est Fourni avec l'équipement suivant :

Plateau rotatif	1
Chariot rotatif	1
Mode d'emploi	1
Support de barbecue	1*

- A) Panneau de commande
- B) Système de blocage de sécurité – Il débranche l'alimentation du four quand la porte est ouverte au cours du travail.
- C) Chariot rotatif
- D) Plateau rotatif
- E) Ecran interne de la porte
- F) Porte

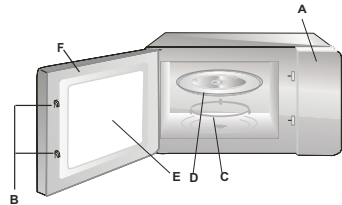

INSTALLATION DU PLATEAU ROTATIF

1. Ne jamais serrer ni poser le plateau rotatif le fond à l'envers.
2. Utiliser toujours le plateau rotatif et le chariot rotatif au cours de la cuisson.
3. Placer toujours tous les plats à cuire ou à réchauffer sur le plateau rotatif
4. Si le plateau rotatif se brise il faut le retourner au point de service autorisé le plus proche.

Éléments de l'équipement :

1. Support de barbecue
2. Plateau rotatif
3. Chariot rotatif

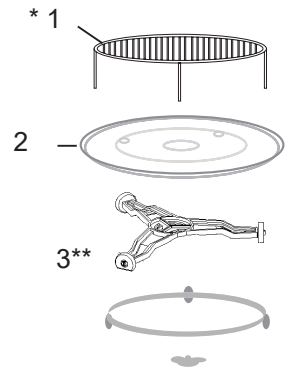

* Présent dans les modèles choisis. **Attention** : Le support joint à l'appareil doit être utilisé uniquement en mode « GRIL » du four. Le support doit être placé sur le plateau rotatif.

** Le chariot est disponible en deux versions en fonction du modèle. Elles ne sont pas interchangeables.

DÉBALLAGE

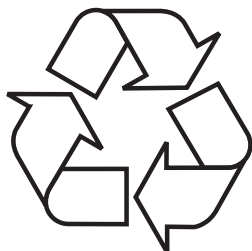

Pour son transport, l'appareil a été emballé afin de le protéger contre les endommagements. Après déballage de l'appareil, prière d'éliminer les éléments de l'emballage d'une façon non nuisible à l'environnement.

Tous les matériaux utilisés pour l'emballage sont inoffensifs pour l'environnement et recyclables à 100% (ils sont marqués par un symbole approprié)

Attention! Lors du déballage, garder les matériaux d'emballage (petits sacs polyéthylène, morceaux de polystyrène, etc.) hors de portée des enfants.

MISE HORS SERVICE



Après la fin de la période d'exploitation il ne faut pas jeter ce produit avec les déchets communaux normaux mais il faut le transmettre à un point de collecte et de recyclage des appareils électriques et électroniques. Le symbole placé sur le produit, le manuel d'utilisation ou l'emballage informe

de ce fait.

Les matières utilisées dans l'appareil peuvent être réutilisées conformément à leur marquage. Grâce à la réutilisation des matériaux ou d'autres formes d'utilisation des appareils usés vous contribuez de façon considérable sur la protection de notre environnement.

L'administration de votre commune vous fournira les informations sur le point approprié d'élimination des appareils usés.

INSTALLATION DE L'APPAREIL

- Retirer tous les matériaux et éléments de l'emballage.
- Vérifier le four sous l'angle des endommagements tels que les enfoncements, les déplacements ou l'endommagement de la porte.
- Retirer tous les films de protection de la surface du placard.
- Ne pas installer le four s'il est endommagé.



Ne pas retirer le couvercle marron clair du mica vissé à l'aide de vis dans la cavité du four afin recouvrir le magnétron.

1. L'appareil n'est destiné qu' à l'usage dans un cadre domestique.
2. Le four peut être utilisé seulement après son encastrement préalable dans le meuble de cuisine*.
3. Le moyen de montage du four dans le meuble est présenté dans la « Brochure d'installation »*.
4. Le four à micro-ondes devrait être monté dans un placard d'une largeur de 60 cm et sur une hauteur de 85 cm du sol de la cuisine*.
5. Dessins de montage à la fin du manuel.

Ne pas retirer les pieds du fond du four*.

Le blocage des orifices d'entrée et de sortie peut endommager le four. Placer le four le plus loin possible des récepteurs de radio et de télévision. Le four à micro-ondes en marche peut provoquer des interférences de réception du signal radio et de télévision.

2. Placer la fiche du four dans la prise de maison standard. S'assurer au préalable si la tension et la fréquence sont les mêmes que sur la plaque signalétique.

MISE EN GARDE : Ne pas installer le four au dessus d'une plaque de cuisson ou un autre appareil générant de la chaleur. Dans le cas d'une telle installation un endommagement peut avoir lieu et cela engendre la perte de la garantie.

* Concerne les appareils à encastrer

EXPLOITATION

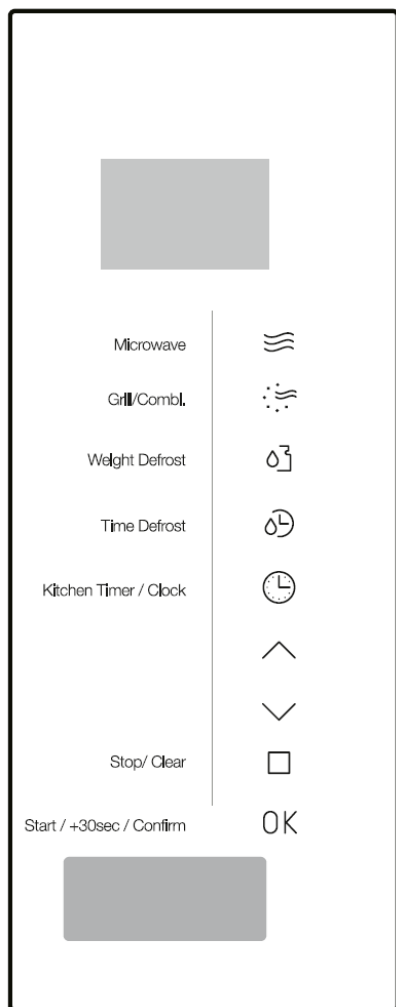

1. Réglage de l'heure

Une fois l'appareil branché à l'alimentation électrique, l'affichage indique "WELCOME" et un signal sonore est émis. Le four passe en mode prêt.

1. Appuyer deux fois sur . Les chiffres de l'heure commencent à clignoter ;
2. Pour régler l'heure dans une étendue de 0 à 23, appuyer sur ou .
3. Pour confirmer, appuyer sur . Les chiffres des minutes commencent à clignoter ;
4. Pour régler les minutes dans une étendue de 0 à 59, appuyer sur ou .
5. Pour terminer le réglage de l'heure, appuyer sur ou OK. Le symbole ":" clignote. L'heure actuelle s'affiche sur l'écran d'affichage.

Attention : Si l'heure actuelle n'est pas réglée après la mise sous tension de l'appareil, l'heure ne sera pas affichée.

2. Cuisson par micro-ondes

1. Appuyer une fois sur la touche . Le symbole "P100" s'affiche.
2. Pour choisir la puissance des micro-ondes, appuyer plusieurs fois sur , éventuellement sur ou . S'afficheront alors progressivement les symboles "P100", "P80", "P50", "P30", "P10".

3. Pour régler la durée de cuisson adéquate, appuyer sur ou . (La durée de cuisson maximale est de 95 min.).

4. Afin de démarrer la cuisson, appuyez sur OK.

REMARQUE : Vous pouvez augmenter la durée de cuisson, en appuyant sur le bouton de façon suivante:







- 0- 1 minute : 5 secondes
- 1- 5 minutes : 10 secondes
- 5- 10 minutes : 30 secondes
- 10- 30 minutes : 1 minute
- 30- 95 minutes : 5 minutes

Tableau de puissances de micro-ondes





Puissance du four micro-ondes	Élevée	Assez élevée	Moyenne	Assez faible	Faible
Écran d'affichage	P100	P80	P50	P30	P10

3. Gril ou cuisson mixte Combi.

Cuisson

- Appuyer une fois sur , le symbole "G" s'affiche sur l'écran. Appuyer plusieurs fois sur , appuyer éventuellement sur  ou  pour choisir la puissance. Les symboles "G", "C-1" ou "C-2" s'afficheront alors.
- Appuyer sur  pour confirmer la puissance. Pour régler la durée de cuisson, appuyer sur  ou . La durée maximale de cuisson est de 95 minutes.
- Pour commencer la cuisson, appuyer de nouveau sur la touche OK.

Exemple : Pour la cuisson micro-ondes avec une puissance à 55% et pour utiliser 45% de la puissance du gril (C-1) pendant 10 minutes, régler le four selon les étapes suivantes.



1. Appuyer une fois la touche . Le symbole "G" s'affiche sur l'écran d'affichage.
2. Appuyer plusieurs fois sur  jusqu'à ce que le symbole "C-1" s'affiche.
3. Pour régler la durée de cuisson, appuyer sur  ou , jusqu'à ce que "10:00" s'affiche sur l'écran.
4. Afin de démarrer la cuisson, appuyer sur OK.

Puissance en mode mixte



Programme	Écran d'affichage	Puissance du four micro-ondes	Puissance du gril
Mode gril	G	0%	100%
Cuisson mixte 1	C-1	55%	45%
Cuisson mixte 2	C-2	36%	64%

Attention : A mi-temps de la grillade, le four émet un bip deux fois et cela est normal. Pour obtenir de meilleurs résultats, retourner les aliments, fermer la porte et ensuite, appuyer sur la touche OK, pour continuer la cuisson. Si l'utilisateur n'a effectué aucune opération, le four reprend la cuisson.

4. Décongélation en fonction du poids

1. Appuyer une fois la touche . Le symbole "100" s'affiche sur l'écran.
2. Pour sélectionner le poids du produit, appuyer sur  ou . L'étendue du poids est de 100 à 2000g.
3. Pour lancer la décongélation, appuyer sur la touche OK.

5. Décongélation en fonction du temps

1. Appuyer une fois la touche . Le symbole "00:00" s'affiche sur l'écran.
2. Pour régler la durée, appuyer sur  ou . La durée maximale est de 95 minutes.
3. Pour lancer la décongélation, appuyer sur OK.







Attention : Une fois la moitié du temps de décongélation écoulée, le four émet un double signal sonore, ce qui est normal. Pour obtenir un meilleur résultat de décongélation, tourner les aliments, fermer la porte et ensuite, appuyer sur la touche OK, pour continuer.

6. Cuisson multi-étapes





Il est possible de régler deux étapes au maximum. Si l'une des étapes est la décongélation, elle doit être automatiquement réglée en premier lieu. Une fois la première étape terminée, un signal sonore est émis et l'étape suivante commence.

Attention : Le programme automatique et la cuisson rapide ne peuvent pas être réglés comme l'une des étapes.

Par exemple : décongélation des aliments pendant 5 minutes et ensuite, cuisson micro-ondes à une puissance de 80% pendant 7 minutes. Réaliser les opérations suivantes :

1. Appuyer une fois la touche . Le symbole "00:00" s'affiche sur l'écran.
2. Pour régler la durée de décongélation sur 5 minutes, appuyer sur  ou ;
3. Appuyer une fois sur la touche . Le symbole "P100" s'affiche sur l'écran d'affichage.
4. Appuyer plusieurs fois sur la touche  pour choisir la puissance des micro-ondes, jusqu'à ce que le symbole "P80" s'affiche ;
5. Pour régler la durée de cuisson sur 7 minutes, appuyer sur  ou ;
6. Afin de démarrer la cuisson, appuyer sur OK.

7. Minuteur

1. Appuyer une fois sur la touche . "KT 00:00" s'affiche sur l'écran d'affichage.
2. Pour saisir la durée, appuyer sur  ou . (La durée de cuisson maximale est de 95 minutes).
3. Appuyer sur OK ou , pour confirmer.
4. Une fois la durée réglée écoulée, un signal sonore sera émis 5 fois. Si l'horloge est réglée (mode 24 heures), sur l'écran d'affichage s'affiche l'heure actuelle.

Attention : Le minuteur se distingue de l'horloge en mode 24 heures. Le minuteur compte le temps.

8. Menu des programmes automatiques



1. En mode prêt, appuyer plusieurs fois sur la touche  pour sélectionner le programme.
2. Appuyer sur OK, pour confirmer le programme sélectionné ;
3. Pour choisir le poids du produit, appuyer sur  ou .
4. Afin de démarrer la cuisson, appuyer sur OK.

Tableau des programmes automatiques

Menu	Poids	Puissance
Pizza	200 g	100%(Mic.)
	400 g	
Viande	250 g	100%(Mic.)
	350 g	
	450 g	
Légumes	200 g	100%(Mic.)
	300 g	
	400 g	
Pâtes	50g (et 450g d'eau froide)	80%(Mic.)
	100g (et 800g d'eau froide)	
Pommes de terre	200 g	100%(Mic.)
	400 g	
	600 g	
Poissons	250 g	80%(Mic.)
	350 g	
	450 g	
Boisson	1 tasse (environ 120ml)	100%(Mic.)
	2 tasses (environ 240ml)	
	3 tasses (environ 360ml)	
Popcorn	50 g	100%(Mic.)
	100 g	



9. Cuisson rapide

1. En mode prêt, appuyer sur OK, pour cuire à une puissance de 100% pendant 30 secondes. Une nouvelle pression sur la touche, prolonge la durée de 30 secondes. La durée maximale de cuisson est de 95 minutes.
2. Pour prolonger la durée de cuisson dans les programmes de cuisson par micro-ondes, de grillade, de cuisson mixte et de décongélation selon la durée, appuyer sur la touche OK.
3. Dans les programmes automatiques et de décongélation selon le poids, la prolongation de la durée n'est pas possible à l'aide de la touche OK.
4. En mode prêt, appuyer sur la touche ∨ pour sélectionner la durée de cuisson. Une fois la durée de cuisson sélectionnée, appuyer sur la touche OK, pour commencer la cuisson micro-ondes à une puissance de 100%.

10. Verrouillage de démarrage

Verrouillage de démarrage : Pour activer le verrouillage, en mode prêt, appuyer sur la touche □ et la maintenir pressée pendant 3 secondes. Si l'heure a été réglée, l'écran d'affichage affichera l'heure actuelle. Si non, l'écran affichera. Désactivation du verrouillage de démarrage : En mode prêt, appuyer sur la touche □ et la maintenir pressée pendant 3 secondes. Le verrouillage est désactivé.

11. Vérification des paramètres réglés

1. En mode de cuisson par micro-ondes, de grillade ou de cuisson mixte. Appuyer sur  ou . La puissance actuelle s'affichera pendant 3 secondes.
2. Si l'heure est réglée, en mode cuisson, appuyer sur , pour vérifier l'heure actuelle. L'heure actuelle s'affichera pendant 3 secondes.

12. Données techniques

1. Si la porte est ouverte pendant la cuisson, pour redémarrer, fermer la porte et appuyer sur OK.
2. Si, une fois le programme de cuisson réglée, la touche OK n'est pas pressée dans la minute. L'écran d'affichage affichera l'heure actuelle. Le réglage sera annulé.
3. La pression correcte de la touche est signalée par un signal sonore.

13. Ouvrir la porte du four*

Appuyer sur la touche . La porte du four s'ouvre

Attention : Ouverture d'urgence de la porte en cas de panne de courant*: Utiliser la ventouse fournie avec les accessoires. La placer sur la porte et tirer.

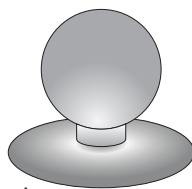

*Seulement dans les appareils avec un capteur d'ouverture de la porte

ELIMINATION DES PANNES

Le four à micro-ondes brouille l'image télé	La réception de la radio et de la télévision peut être brouillée si le four à micro-ondes travaille. C'est la même chose que dans le cas du petit équipement électroménager tel que le mixeur, l'aspirateur et le ventilateur électrique. C'est un phénomène normal.
Le four s'illumine faiblement	Lors de la cuisson avec une faible puissance des micro-ondes l'illumination du four peut faiblir. C'est normal.
La vapeur s'accumule sur la porte, l'air chaud sort par les orifices d'aération	Au cours de la cuisson de la vapeur peut s'échapper du plat. La majorité d'elle s'échappe par les orifices d'aération. Une certaine partie d'elle peut cependant s'accumuler dans un endroit froid tel que la porte du four. C'est normal.

Panne	Cause possible	Elimination
	Le câble d'alimentation branché de façon incorrecte à la prise	Retirer la fiche et placer-la de nouveau après 10 secondes.
Le four ne veut pas se mettre en marche.	Fusible brûlé ou le disjoncteur de sécurité s'est enclenché.	Remplacer le fusible ou enclencher le disjoncteur (réparation uniquement par le Service)
	Problème avec la prise	Vérifier la prise à l'aide d'autres instruments électriques.
Le four ne chauffe pas.	La porte fermée de façon incorrecte.	Fermer bien la porte.
Le plateau rotatif en verre fait du bruit au cours du travail du four à micro-ondes	Ensemble de l'anneau de rotation et le fond du four sales.	Voir « Maintenance du four à micro-ondes »

NETTOYAGE

Assurez-vous avant le nettoyage que le four est débranché de la source d'alimentation.

- Après l'utilisation nettoyer l'intérieur du four avec un chiffon légèrement humide.
- Nettoyer les accessoires de façon habituelle avec de l'eau et du savon.
- Le cadre de la porte et le joint d'étanchéité ainsi que les parties adjacentes doivent être minutieusement nettoyés à l'aide d'un chiffon humidifié s'ils sont sales. Au cours du nettoyage de la surface de la porte et du four utiliser uniquement des savons ou des détergents doux, non abrasifs appliqués à l'aide d'une éponge ou d'un chiffon mou.

Au cours du nettoyage de la porte en verre n'utiliser pas de produits abrasifs forts ou de laveuses métalliques car ils peuvent faire des rayures et endommager la vitre.

Afin de nettoyer la cavité interne il faut : placer un demi-citron dans un bol, ajouter 300 ml d'eau et mettre en marche seul les micro-ondes sur 100% de puissance durant 10 minutes. Après le nettoyage débrancher le four du courant et essuyer l'intérieur à l'aide d'un chiffon mou et sec.

Beste klant

Vanaf vandaag zijn de dagelijkse klusjes eenvoudiger dan ooit tevoren. Het apparaat **HÄFELE** is een combinatie van uitzonderlijk bedieningsgemak en perfecte effectiviteit. Na het lezen van de gebruiksaanwijzing kent de bediening voor u geen geheimen meer.

Ieder apparaat dat de fabriek verlaat is vóór het inpakken op controleplekken grondig gecontroleerd op veiligheid en functionaliteit.

Wij vragen u deze gebruiksaanwijzing zorgvuldig door te lezen voordat u het apparaat inschakelt. Naleving van de aanwijzingen die erin zijn opgenomen beschermt u tegen onjuist gebruik. Bewaar de gebruiksaanwijzing en zorg dat u hem altijd binnen handbereik heeft.

Volg de gebruiksaanwijzing nauwkeurig op om ongevallen te voorkomen.

Hoogachtend

HÄFELE

VOORZORGSMAATREGELEN

- OM BLOOTSTELLING AAN EVENTUELE OVERMATIGE MICROGOLFENERGIE TE VOORKOMEN
- Probeer de magnetron niet te starten met open deur, dit kan schadelijke blootstelling veroorzaken aan microgolfenergie. Het is belangrijk om de veiligheidsbegrenzings niet uit schakelen en deze niet te bewerken.
- Zet geen voorwerpen tussen het frontale oppervlak van de magnetron en de deur en voorkom dat vuil en etensresten zich ophopen op de afsluitstrippen.
- Start de magnetron niet wanneer deze beschadigd is. Het is zeer belangrijk dat de deur van de magnetron goed sluit en dat er geen beschadigingen zijn aan de:
- 1 deur (deuken, barsten) 2 scharnieren en vergrendeling (gebroken, gebarsten of los zittend) 3 afsluitstrippen van de deur en afdichtoppervlakken
- Aanpassingen, onderhoudswerkzaamheden en alle reparaties van de magnetron dienen uitgevoerd te worden door gekwalificeerd onderhoudspersoneel van de producent. Dit betreft vooral werkzaamheden waarbij de bedekking wordt verwijderd die de gebruiker beschermt tegen microgolfstraling.
- Houd het apparaat en de kabel buiten bereik van kinderen jonger dan 8 jaar.
- Zet de magnetron niet een kast*
- **WAARSCHUWING:** Dit apparaat en de bereikbare onderdelen ervan worden tijdens het gebruik heet. Vermijd contact met hete onderdelen. Kinderen jonger dan 8 jaar dienen op afstand te blijven van het apparaat, tenzij ze onder toezicht staan van een volwassene;
- Het apparaat dient niet gereinigd te worden met stoom
- De oppervlakken van de kast kunnen tijdens het draaien van de magnetron warm worden;

*betreft apparaten die niet ontworpen zijn voor inbouwmeubilair

AANWIJZINGEN VOOR VEILIG GEBRUIK

- LEES ZORGVULDIG EN BEWAAR VOOR GEBRUIK IN DE TOEKOMST
- Voor het verminderen van het risico op brand, letsel of blootstelling aan de werking van overmatige microgolfe-nergie dienen de volgende fundamentele veiligheidsprin-cipes nageleefd worden.
- Lees de gebruiksaanwijzing voor het gebruik van het ap-paraat.
- Scherp toezicht is onontbeerlijk om het gevaar voor brand in de magnetronruimte te verminderen.
- Gebruik het apparaat alleen in overeenstemming met het doel dat beschreven is in de gebruiksaanwijzing. Gebruik geen corroderende chemicaliën in het apparaat. De mag-netron is speciaal ontworpen om voedsel op te warmen of te koken. De magnetron is niet geschikt voor industrieel of laboratoriumgebruik.
- WAARSCHUWING: Wanneer het apparaat in de gecombi-neerde modus wordt gebruikt, mogen kinderen de mag-netron alleen gebruiken onder toezicht van volwassenen vanwege de hoge temperatuur die geproduceerd wordt*;
- WAARSCHUWING: Vloeistoffen en andere voedingsmid-delen mogen niet verwarmd worden in goed afgesloten bakken, deze kunnen ontploffen;
- WAARSCHUWING: Dit apparaat mag gebruikt worden door kinderen van 8 jaar en ouder, door personen met een lichamelijke, zintuiglijke of verstandelijke beperkin-gen en personen zonder ervaring of kennis van het appa-raat wanneer op hen gelet wordt of ze geïnstrueerd zijn over het veilig gebruik van het apparaat en ze de gevaren kennen in verband met het gebruik van het apparaat. Kinderen mogen niet met het apparaat spelen. Reiniging en onderhoud mogen niet door kinderen gedaan worden tenzij ze 8 jaar zijn of ouder en er toezicht wordt gehou-den door een juiste persoon.

* Betreft apparaten met grill

- Gebruik alleen borden die geschikt zijn voor gebruik in magnetrons;
- Wanneer voedsel wordt verwarmd in plastic of papieren bakken, moet op het functioneren van de magnetron getoet worden in verband met de mogelijkheid dat de bakken in brand kunnen vliegen;
- Wanneer u rook en/of vuur ziet, doe dan het apparaat uit of haal het uit het stopcontact en laat de deur dicht totdat de vlammen minder worden;
- Het opwarmen van dranken in de magnetron kan kookvertraging veroorzaken, wees daarom voorzichtig wanneer u iets met de verpakking doet;
- Details over het reinigen van deurrubbers en aangrenzende delen zijn te vinden in het desbetreffende hoofdstuk.
- De magnetron dient systematisch te worden gereinigd en alle opgehoopte etensresten verwijderd te worden
- Wanneer de magnetron niet schoon wordt gehouden, kan dit leiden tot beschadiging van het oppervlak, wat negatieve invloed kan hebben op de duurzaamheid van het apparaat en gevaarlijke situaties kan veroorzaken.
- **Attentie!** Indien de vaste voedingskabel beschadigd raakt, dient deze bij de producent of een gespecialiseerde reparateur vervangen te worden of door een bevoegde persoon om gevaar te voorkomen.
- Voor gebruik van de magnetron dient de verwarmer van de grill aangezet te worden (tijdens het aanstaan van de verwarmer kan er rook uit de ventilatieroosters van de magnetron komen)*:
 - zet de ventilatie van de ruimte aan of zet het raam open,
 - stel de magnetron voor 3 min. in op de grillstand en laat de verwarmer van de grill warm worden zonder voedsel te verwarmen.
- De magnetron dient op een horizontale oppervlakte te staan.
- Het draaiplateau en de meenemer dienen zich tijdens het koken in de magnetron te bevinden. Zet het op te warmen gerecht voorzichtig op het draaiplateau en ga er voorzichtig mee om eventueel letsel te voorkomen.

* Betreft apparaten met grill

- Onjuist gebruik van een bruineerschaal kan door de hoge temperatuur het breken van het draaiplateau veroorzaken.
- Gebruik alleen kookzakken van de juiste grootte in magnetrons.
- De magnetron heeft een aantal ingebouwde veiligheidschakelaars die beschermen tegen de uitstoot van straling wanneer de deur openstaat. Kom niet aan deze schakelaars.
- Zet geen lege magnetron aan. Wanneer de magnetron zonder voedsel of met voedsel met weinig vocht wordt ingeschakeld, kan dit brand, verkoling, vonken en beschadiging van het oppervlak van de binnenruimte veroorzaken.
- Bereid geen gerechten direct op het draaiplateau. Overmatige lokale verhitting van het draaiplateau kan het barsten ervan veroorzaken.
- Geen flessen of voedsel voor baby's verwarmen in de magnetron. Ongelijk verwarmen kan plaatsvinden en letsel veroorzaken.
- Gebruik geen verpakkingen met een smalle hals zoals siroopflessen.
- Niet bakken in vet en in een diepe bak in de magnetron.
- Maak geen conserven in de magnetron, omdat de hele inhoud van de pot niet altijd het kookpunt bereikt.
- Gebruik de magnetron niet voor commerciële doeleinden. Dit apparaat is geschikt gebruik thuis of in objecten als*: personeelskeuken; in winkels, kantoren en andere werkplekken, gebruik door gasten van hotels, motels en andere accommodatie, in agrarische woongebouwen, accommodatieobjecten*;
- Om kookvertraging van hete vloeistoffen en dranken en brandwonden te voorkomen, dient de vloeistof voordat deze in de verpakking wordt gedaan en halverwege de kooktijd geroerd worden. Laat het nog even in de magnetron staan en roer nogmaals voordat u de verpakking uit de magnetron haalt.
- Vergeet niet dat het gerecht in de magnetron staat, om aanbranden door te lang koken te voorkomen.

- Wanneer het apparaat in de gecombineerde modus wordt gebruikt, mogen kinderen de magnetron alleen gebruiken onder toezicht van volwassenen vanwege de hoge temperatuur die gegenereerd wordt.*
- Il convient de veiller à ne pas déplacer le plateau rotatif lors du retrait des récipients de l'appareil.
- Dit apparaat is niet bestemd voor gebruik door personen (waaronder kinderen) met lichamelijke of geestelijke beperkingen of personen zonder ervaring met of kennis van het apparaat, tenzij dit gebruik plaatsvindt onder toezicht of overeenkomstig de gebruiksaanwijzing van het apparaat, door personen die verantwoordelijk zijn voor hun veiligheid. Zorg ervoor dat kinderen niet met het apparaat kunnen spelen.
- Laat gerechten niet te lang koken
- Gebruik de ruimte van de magnetron niet voor opslag. Bewaar geen brandbare voorwerpen in de magnetron, zoals brood, koekjes, papieren artikelen, etc. Als de bliksem inslaat in een hoogspanningslijn, kan de magnetron zelf uit gaan.
- Verwijder ijzeren klemmen en metalen handvaten van papieren/plastic bakken voordat deze in de magnetron worden gezet.
- De magnetron moet worden geaard. Alleen aansluiten op een contact met goed werkende beschermende geleider. Zie "Installatie van veiligheidscircuit"
- Bepaalde producten zoals hele eieren (gekookt en/of rauw), water met olie of vet, afgesloten bakken en dichte glazen potten kunnen ontploffen en dienen daarom niet in de magnetron te worden verwarmd.
- De magnetron mag alleen aanstaan bij toezicht van volwassenen. Laat niet toe dat kinderen toegang hebben tot de besturingselementen of met het apparaat spelen.
- Start de magnetron niet wanneer deze een beschadigd aansluitblok of stekker heeft, wanneer deze niet goed functioneert of wanneer deze is beschadigd of is gevallen.
- Bedek de ventilatiegaten op de magnetron niet en blokkeer deze niet.
- Bewaar of gebruik de magnetron niet buiten.

* Betreft apparaten met grill

- Gebruik de magnetron niet bij water, bij de gootsteen in de keuken, in een vochtige ruimte of bij een zwembad.
- Dompel het snoer of de stekker niet onder in water.
- Houd de snoeren op afstand van verwarmde oppervlakken.
- Laat het snoer niet over de tafelrand of aanrecht hangen.
- Het apparaat dient gebruikt te worden wanneer de sierlijst is gemonteerd*
- Het oppervlak van de binnenruimte is heet na gebruik van de magnetron.
- Controleer de magnetron en het snoer regelmatig op beschadigingen. Start de magnetron niet wanneer deze beschadigd is.

De beschikbare oppervlakken kunnen heet worden tijdens het functioneren.



* betreft inbouwapparatuur

INSTALLATION D'UN CIRCUIT DE PROTECTION

GEVAAR

Gevaar voor elektrische schokken - wanneer bepaalde binnenelementen worden aangeraakt kan dit ernstige verwondingen of overlijden veroorzaken. Demonteer het apparaat niet.

WAARSCHUWING

Gevaar voor elektrische schokken. Onjuiste gebruik van aarding kan elektrische schokken veroorzaken. Doe de stekker niet in het stopcontact voordat het apparaat goed geïnstalleerd en geaard is

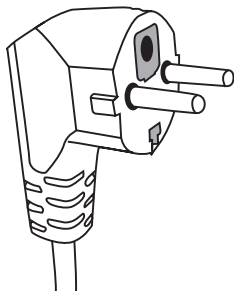

Het apparaat dient geaard te worden. Bij kortsluiting vermindert de aarding het gevaar op elektrische schokken door te voorzien in een afvoerdraad voor stroom. Dit apparaat is voorzien van een geaarde kabel met een passende stekker. De stekker dient in een correct geïnstalleerd en geaard contact te worden gedaan.

Wanneer u de aardingsinstructies niet volledig begrijpt of bij twijfel of het apparaat correct is geaard, raadpleeg dan een gekwalificeerde electricien of onderhoudstechnicus.

Als het gebruik van een verlengsnoer nodig is, gebruik dan slechts een drie-draads koord met stopcontact met een ardelektrode .

De producent is niet aansprakelijk voor schade of letsel die het resultaat zijn van het aansluiten van de magnetron op een voedingsbron zonder veiligheidscircuit of niet goed werkend veiligheidscircuit.

Het apparaat is voorzien van een kort netsnoer om het gevaar voor verstrikking of uitschakelen door struikelen over een langer snoer te voorkomen.

Bij gebruik van een verlengsnoer:

- De aangegeven nominale elektrische gegevens van het verlengsnoer dienen minstens zo groot te zijn als de nominale elektrische gegevens van het apparaat.
- Het verlengsnoer dient 3-draads te zijn met aarding,
- Een lang snoer moet zo lopen dat dit niet over het aanrecht of tafelblad hangt waar er aan getrokken zou kunnen worden door kinderen of waaraan iemand onopzettelijk zou kunnen blijven hangen.

SCHALEN

WAARSCHUWING



Gevaar voor letsel Goed afgesloten bakken kunnen ontploffen
Gesloten bakken dienen geopend te worden en in plastic zakjes
dienen gaten gemaakt te worden voor het verwarmen.

Materialen die in de magnetron gebruikt kunnen worden en welke in de magnetron vermeden dienen te worden.

Bepaalde niet-metalen schalen kunnen onveilig zijn wanneer ze gebruikt worden in de magnetron. Bij twijfel kunt u de schaal controleren volgens de volgende procedure:

Controle van de schaal:

- 1 Vul een magnetronveilige bak met 1 kopje koud water (250 ml), doe hetzelfde met de onderzochte schaal.
- 2 Laat dit 1 minuut koken op maximaal vermogen.
- 3 Raak de schaal voorzichtig aan. Als de schaal warm is, gebruik hem dan niet in de magnetron.
- 4 Overschrijd de kookduur van 1 minuut niet.

Materialen die niet in de magnetron gebruikt kunnen worden

Soort schaal	Opmerkingen
Aluminium schaal	Kan elektrische boog veroorzaken Doe het gerecht in een schaal die geschikt is voor gebruik in magnetrons.
Kartonnen doos met metalen handvat	Kan elektrische boog veroorzaken Doe het gerecht in een schaal die geschikt is voor gebruik in magnetrons.
Metaal of schalen met metalen rand	Metaal schermt het gerecht af van microgolffenergie.
Een metalen rand kan een elektrische boog veroorzaken.	Elles peuvent provoquer un arc électrique et un incendie dans le four.
Metalen afsluiting - gedraaid	Kunnen een elektrische boog en brand in de magnetron veroorzaken.
Plastic zakjes	Kunnen brand in de magnetron veroorzaken
Schuimplastic	Schuimplastic kan smelten of de vloeistof die zich hierin bevindt verontreinigen wanneer dit wordt blootgesteld aan hoge temperatuur.
Hout	Hout droogt uit wanneer het gebruikt wordt in de magnetron en kan barsten of breken.

Materialen die gebruikt kunnen worden in de magnetron

Soort schaal	Opmerkingen
Bruineringsschaal	Volg de instructies van de producent. De bodem van de bruineringsschaal dient zich minimaal 5 mm boven het draaiplateau te bevinden. Onjuist gebruik kan het barsten van het draaiplateau veroorzaken.
Schotels	Alleen geschikt voor de magnetron. Volg de instructies van de producent. Gebruik geen gebarsten of beschadigde schalen.
Glazen potten	Verwijder altijd de dop. Gebruik alleen om gerechten tot de juiste temperatuur op te warmen. De meeste glazen potten zijn niet bestand tegen de temperatuur en kunnen breken.
Glazen schalen	Gebruik alleen hittebestendige schalen in de magnetron. Controleer dat er geen metalen lijsten zijn. Geen gebarsten of gekartelde bakjes gebruiken.
Kookzakjes in de magnetron	Volg de instructies van de producent. Niet afsluiten met metalen klemmen.
Papieren borden en bekens	Breng gaatjes om de damp te laten ontsnappen. Voor korte koken/opwarmen gebruiken. Laat de magnetron niet onbewaakt koken.
Keukenpapier	Gebruiken om de op te warmen gerechten te bedekken om het vet op te laten nemen.
Alleen gebruiken voor kort verwarmen onder continu toezicht.	Utiliser comme couverture pour empêcher les éclaboussures ou comme emballage pour évaporation.
Vetvrij papier	Gebruiken als afdekking om spatten te voorkomen of als verpakking voor dampen.
Kunststof	Alleen geschikt voor de magnetron. Dienen een etiket te hebben met het opschrift "voor de magnetron". Sommige plastic bakjes worden zacht wanneer het voedsel dat erin zit warm wordt. Kookzakjes en afgesloten plastic zakjes dienen voorzien te worden van gaatjes of ventilatieopening volgens de instructies op de verpakking.
Plastic verpakkingen	Alleen geschikt voor de magnetron. Gebruik voor het afdekken van het gerecht tijdens het koken om het vochtig te houden. Voorkom dat plastic verpakkingen het voedsel aanraken.
Thermometers	Alleen geschikt voor de magnetron. (thermometers voor vlees en suiker).
Bakpapier	Gebruik als afdekking om spatten te voorkomen en om de vochtigheid te behouden.

Materiaal van de schaal	Microgolven	Grill	Combi modus
Warmtebestendig glas	JA	JA	JA
Niet warmtebestendig glas	NEE	NEE	NEE
Warmtebestendige ceramiek	JA	NEE	NEE
Schalen van materiaal dat veilig is voor in de magnetron.	JA	NEE	NEE
Keukenpapier	JA	NEE	NEE
Metalen bak	NEE	JA	NEE
Metalen rek (bij de magnetron geleverd)*	NEE	JA	NEE
Aluminiumfolie en foliebakjes	NEE	JA	NEE

* Komt voor in bepaalde modellen

INSTELLING MAGNETRON

Namen van magnetronelementen

Haal de magnetron en alle materialen uit de kartonnen doos en de ruimte van de magnetron. De magnetron wordt met de volgende uitrusting geleverd:

Draaiplateau	1
Meenemer	1
Gebruiksaanwijzing	1
Grillrek	1*

- A) Bedieningspaneel
- B) Veiligheidsblokkadesysteem - schakelt de voeding van de combimagnetron uit, als de deur opengaat terwijl het apparaat werkt.
- C) Draaipin
- D) Draaiplateau
- E) Deksel
- F) Deurruit

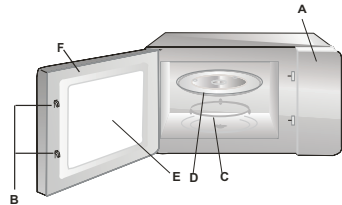

INSTALLATIE DRAAIPLATEAU

1. Druk of leg het draaiplateau nooit onderste boven.
2. Gebruik bij het koken altijd het draaiplateau en de meenemer.
3. Zet voor koken of verwarmen de gerechten op het draaiplateau.
4. Als het draaiplateau barst, dient u naar het dichtstbijzijnde geautoriseerde servicepunt te gaan.

Uitrustingselementen:

1. Grillrek
2. Draaiplateau
3. Draaipin

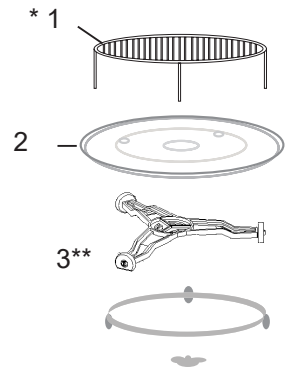

* Komt voor in bepaalde modellen. **Attentie:** Het rek dat bij de uitrusting van het apparaat hoort, mag uitsluitend gebruikt worden wanneer de magnetron op de «GRILL»-functie staat. Zet het rek op het draaiplateau.

** De meenemer komt in twee versies voor, afhankelijk van het model. Ze zijn onderling niet uitwisselbaar.

* Présent dans les modèles choisis

UITPAKKEN

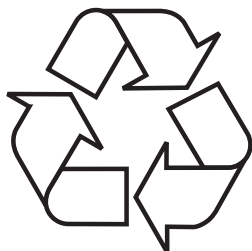

Het apparaat is beveiligd tegen transportschade. Na het uitpakken moet het verpakkingsmateriaal zo verwerkt worden dat er geen risico voor het milieu ontstaat.

Al het materiaal dat voor de verpakking is gebruikt is milieuvriendelijk, het kan voor 100% hergebruikt wor-

den en het is gelabeld met het bijbehorende symbool.

Attentie! Het verpakkingsmateriaal (polyethyleenzakjes, stukken polystyreen etc.) bij het uitpakken buiten het bereik van kinderen houden.

VERWIJDERING VAN GEBRUIKTE APPARATUUR



Dit product is overeenkomstig met de Europese richtlijn 2012/19/EG. Dit merkteken informeert dat dit apparaat na afloop van zijn levensduur niet samen met ander huishoudelijk afval verwijderd mag worden.

De gebruiker is verplicht om het aan te bieden bij een inzamelpunt voor gebruikte elektrische en elektronische apparatuur. De inzamelende instanties, waaronder lokale inzamel-punten, winkels en gemeentelijke instanties vormen een geschikt systeem voor de inzameling van deze apparatuur.

De juiste behandeling van gebruikte elektrische en elektronische apparatuur leidt tot het vermijden van consequenties die schadelijk zijn voor de menselijke gezondheid en de natuurlijke omgeving en voortkomen uit de aanwezigheid van gevaarlijke bestanddelen en verkeerde opslag en verwerking van dergelijke apparatuur.

INSTALLATIE VAN HET APPARAAT

- Verwijder alle verpakkingsmaterialen en -elementen.
- Controleer de magnetron op beschadigingen zoals deuken, verplaat-sing of breuk van de deur.
- Verwijder alle beschermfolie van de kast.
- Installeer de magnetron niet wanneer deze beschadigd is.



Verwijder het lichtbruine mica-plaatje dat met schroeven vastzit aan de binnenkant ter bescherming van de magnetron niet.

Installatie

1. Het apparaat is uitsluitend bestemd voor huishoudelijk gebruik.
2. De magnetron mag alleen gebruikt worden als deze eerst wordt ingebouwd in een keukenmeubel*.
3. De wijze van montage van de magnetron wordt beschreven in de "Installatiefolder"*.
4. De magnetron dient geïnstalleerd worden in een kast van 60 cm breed en 85 cm van de keukenvloer*.
5. Montagetekeningen aan het einde van de handleiding.

Verwijder de pootjes van de onderkant van de magnetron niet*.

Het blokkeren van de in- en uitlaatopeningen kan de magnetron be-schadigen.

Zet de magnetron zo ver mogelijk van radio's en televisies. Een draai-ende magnetron kan de ontvangst van radio en tv verstoren.

2. Doe de stekker van de magnetron in een standaard stopcontact. Controleer eerst of de spanning en frequentie hetzelfde zijn als op het typeplaatje

WAARSCHUWING: Installeer de magnetron niet boven een kookplaat of een ander apparaat dat warmte produceert. Bij dergelijke installatie kan beschadiging optreden en verliest men de garantie.

BEDIENING

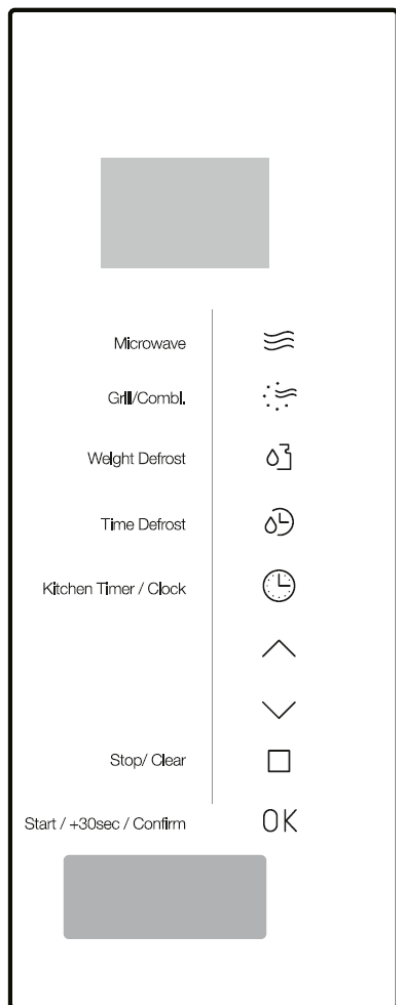

1. Instelling van de klok

Na aansluiting van de magnetron op de voeding verschijnt "WELCOME" op de display en hoort u eenmaal een geluidssignaal. De magnetron schakelt over op de stand-bymodus.

1. Druk tweemaal op . De cijfers van de uren gaan knipperen.
2. Druk op of om de uren in te stellen binnen het bereik van 0-23.
3. Druk op om uw keuze te bevestigen. De cijfers van de minuten gaan knipperen.
4. Druk op of om de minuten in te stellen binnen het bereik van 0-59.
5. U beëindigt het instellen van de klok door OK op te drukken. ":" gaat knipperen. De actuele tijd wordt op de display getoond.

Opgelet: Als na het inschakelen van de voeding de actuele tijd niet wordt ingesteld, zal hij niet worden getoond.

2. Koken met microgolven

1. Druk eenmaal op de knop . Op de display verschijnt "P100".
2. Om het vermogen van de magnetron te selecteren, drukt u meerdere malen op , of of . Na iedere druk op de knop verschijnen respectievelijk "P100", "P80", "P50", "P30" of "P10".

3. Druk op of om de gewenste kooktijd in te stellen. (De maximale kooktijd bedraagt 95 minuten).
4. Om te beginnen met koken drukt u op OK.

OPGELET: de kooktijd kan worden verlengd door op de volgende manier op de knoppen te drukken:







0-1min	: 5 seconden
1-5 min	: 10 seconden
5-10 min	: 30 seconden
10-30 min	: 1 minuut
30-95 min	: 5 minuten

Tabel met het vermogen van de microgolven





Vermogen van de magnetron	Hoog	Gemiddeld hoog	Gemiddeld	Gemiddeld laag	Laag
Display	P100	P80	P50	P30	P10

3. Grillen of gemengd koken Combi.

Koken

- Druk eenmaal op  en op de display wordt "G" getoond. Om het vermogen te selecteren, drukt u meerdere malen op  of eventueel op  of . Op de display verschijnt "G", "C-1" of "C-2".
- Druk op  om het vermogen te bevestigen. Druk enkele malen op  of  om de kooktijd in te stellen. De maximale kooktijd bedraagt 95 minuten.
- Om te beginnen met koken drukt u opnieuw op OK.

Voorbeeld: Om te koken met microgolven op een vermogen van 55% of gebruik te maken van 45% van het grillvermogen (C-1) gedurende 10 minuten moet u de magnetron volgens de onderstaande stappen instellen.

1. Druk eenmaal op de knop . Op de display verschijnt "G".
2. Druk meerdere malen op  totdat "C-1" op de display verschijnt.
3. Om de kooktijd in te stellen drukt u op  of  totdat op de display "10:00" verschijnt.
4. Om te beginnen met koken drukt u op OK.

Vermogen bij gemengd koken



Programma	Display	Vermogen van de magnetron	Grillvermogen
Grillen	G	0%	100%
Gemengd koken 1	C-1	55%	45%
Gemengd koken 2	C-2	36%	64%

Opgelet: Na het verstrijken van de halve grilltijd laat de magnetron tweemaal een geluidssignaal horen. Dit is normaal. Voor een beter grillresultaat moet u het voedingsmiddel keren, de deur sluiten en vervolgens op  drukken om het kookproces voort te zetten. Als u niets doet zal de magnetron verdergaan met het kookproces.

4. Ontdooien naar gewicht

1. Druk eenmaal op de knop . Op de display verschijnt "100".
2. Druk op  of  om het gewicht van het product te kiezen. Gewichtsbereik 100-2000 g.
3. Om te beginnen met ontdooien drukt u op OK.

5. Ontdooien op tijd

1. Druk eenmaal op de knop . Op de display verschijnt "00:00".
2. Druk op  of  om de gewenste tijd in te stellen. De maximale tijd bedraagt 95 minuten.
3. Om te beginnen met ontdooien drukt u op OK.

Opgelet: Na het verstrijken van de heft van de ontdooitijd laat de magnetron







tweemaal een geluidssignaal horen. Dit is normaal. Voor een beter ontdooire-sultaat moet u het voedingsmiddel keren, de deur sluiten en vervolgens op  drukken om het ontdooiproces voort te zetten.

6. Koken in meerdere fasen





U kunt maximaal twee fasen instellen. Als ontdoeien een van de fasen is, moet die fase automatisch als eerste worden ingesteld. Na afloop van een fase hoort u een geluidssignaal en begint de volgende fase.

Opgelet: Het automatische programma en het snelle kookprogramma kunnen niet worden ingesteld als een van de fasen.

Voorbeeld: het ontdoeien van een voedingsmiddel gedurende 5 minuten en vervolgens koken in de magnetron gedurende 7 minuten bij een vermogen van 80%. Hiervoor handelt u als volgt:

1. Druk eenmaal op de knop . Op de display verschijnt "00:00".
2. Druk op  of  om de ontdooitijd in te stellen op 5 minuten.
3. Druk eenmaal op de knop . Op de display verschijnt "P100".
4. Om het magnetronvermogen te kiezen drukt u meerdere malen op de knop  totdat op de display "P80" verschijnt.
5. Druk op  of  om de kooktijd in te stellen op 7 minuten.
6. Om te beginnen met koken drukt u op OK.

7. Kookwekker

1. Druk eenmaal op de knop . Op de display verschijnt "00:00".
2. Druk op  of  om de gewenste tijd in te stellen. (De maximale kooktijd bedraagt 95 minuten).
3. Druk op OK of  om te bevestigen.
4. Na het verstrijken van de ingestelde tijd hoort u 5 keer een geluidssignaal. Als de klok is ingesteld (24-uursmodus) wordt op de display de actuele tijd getoond.

Opgelet: De kookwekker verschilt van het 24-uurssysteem van de klok. De kookwekker telt de tijd af.

8. Menu automatische programma's

1. Druk in de stand-bymodus meerdere malen op de knop  om een programma te kiezen.
2. Druk op OK om het gekozen programma te bevestigen.
3. Druk op  of  om het gewicht van het product te kiezen.
4. Om te beginnen met koken drukt u op OK.

Tabel met automatische programma's

Menu	Gewicht	Vermogen
Pizza	200 g	100%(Mic.)
	400 g	
Vlees	250 g	100%(Mic.)
	350 g	
	450 g	
Groenten	200 g	100%(Mic.)
	300 g	
	400 g	
Pasta	50 g (en 450 g koud water)	80%(Mic.)
	100 g (en 800 g koud water)	
Aardappelen	200 g	100%(Mic.)
	400 g	
	600 g	
Vis	250 g	80%(Mic.)
	350 g	
	450 g	
Drank	1 kopje (ongeveer 120 ml)	100%(Mic.)
	2 kopjes (ongeveer 240 ml)	
	3 kopjes (ongeveer 360 ml)	
Popcorn	50 g	100%(Mic.)
	100 g	



9. Snelkoken

1. Druk in de standby-modus op OK om gedurende 30 seconden te koken met een vermogen van 100%. Elke volgende druk op de knop verlengt de kooktijd met 30 seconden. De maximale kooktijd bedraagt 95 minuten.
2. Om de kooktijd van het magnetron-kookprogramma, grillen, gemengd koken en ontdooien op tijd te verlengen, drukt u op de knop OK.
3. Bij automatische programma's en ontdooien naar gewicht, kunt u de tijd niet verlengen door op de knop OK te drukken.
4. Druk in de stand-bymodus op de knop \surd om een kooktijd te kiezen. Na het kiezen van de kooktijd drukt u op de knop OK om te beginnen met koken met een vermogen van 100%.

10. Kinderslot

Kinderslot inschakelen: Druk 3 seconden op de knop \square om het kinderslot in te schakelen. Als de klok is ingesteld verschijnt op de display de actuele tijd. Zo nee, dan verschijnt op de display. Kinderslot uitschakelen: Druk in de stand-bystand 3 seconden op de knop \square . Het kinderslot is uitgeschakeld.

11. Controle van de actuele instellingen

1. In de modus magnetron, grill of gemengd kookprogramma. Druk op  of . Het actuele vermogen wordt gedurende 3 seconden getoond.
2. Als de klok is ingesteld, kunt u in de kookmodus drukken op , om de actuele tijd te controleren. De actuele tijd wordt gedurende 3 seconden getoond.

12. Technische gegevens

1. Als u tijdens het koken de deur opent, moet u de deur sluiten en drukken op de knop OK om het kookproces te hervatten.
2. Als u na instelling van het kookprogramma niet binnen 5 minuut op de knop OK drukt dan verschijnt de actuele tijd op de display. De instelling wordt geannuleerd.
3. Bij juist indrukken van de knop hoort u een geluidssignaal.

13. Open de deur van de magnetron*

Druk op de knop . De deur van de magnetron gaat open.

Opgelet: Openen van de deur bij een stroomstoring*: Gebruik de zuignap die u kunt vinden in het zakje met accessoires. Plak hem vast op de deur en trek.

*Alleen bij apparaten met een sensor voor openstaande deur

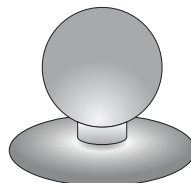

VERWIJDERING VAN DEFECTEN

Magnetron verstoort het beeld van de televisie	De radio- en televisieontvangst kan verstoord worden wanneer de magnetron aanstaat. Dit kan ook gebeuren bij kleine elektrische apparatuur zoals mixers, stofzuigers en elektrische ventilatoren. Dat is een normaal verschijnsel.	
De magnetron is slecht verlicht	Bij bereiding op een laag vermogen kan het licht van de magnetron zwakker worden. Dat is normaal.	
Er verzamelt zich damp op de deur, er komt hete lucht uit de ventilatieopeningen	Tijdens het koken van gerechten kan er damp ontstaan. Het merendeel ontsnapt via de ventilatieopeningen. Een deel ervan kan zich verzamelen op een koele plek, zoals de deur van de magnetron. Dat is normaal.	
Defect	Mogelijke oorzaak	Verwijdering
Magnetron kan niet gestart worden.	Aansluitsnoer zit niet goed in het stopcontact	Haal de stekker eruit en doe deze na 10 seconden opnieuw in het contact.
	Doorgebrande zekering, of de veiligheidsschakelaar heeft gewerkt.	Vervang de zekering of die de zekering aan (reparatie alleen door Service van Amica)
	Probleem met het contact	Controleer het contact met behulp van andere elektrische apparaten.
De magnetron verwarmt niet.	De deur zit niet goed dicht.	Doe de deur goed dicht.
Het glazen draaitableau maakt lawaai wanneer de magnetron aanstaat.	Vuile draairing en onderkant van de magnetron.	Zie "Onderhoud van de magnetron"

REINIGING

Zorg er voor het reinigen voor dat de magnetron niet aangesloten is op de voedingsbron.

- Reinig de binnenkant van de magnetron na gebruik met een vochtige doek.
- Reinig de accessoires normaal in water met zeep.
- Reinig het deurkozijn, pakking en aangrenzende elementen wanneer deze vuil zijn met een vochtige doek. Bij het reinigen van het oppervlak van de deur en magnetron alleen milde, niet-schurende zeep of reinigingsmiddelen gebruiken op een spons of zachte doek.

Gebruik voor het reinigen van de glazen deur geen agressieve schuurmiddelen of scherpe metaalsponzen omdat dit krassen en beschadiging van de ruit kan veroorzaken.

Om de binnenruimte te reinigen: doen een halve citroen in een schaalpje, voeg 300 ml water toe en zet de magnetronfunctie op 100% gedurende 10 minuten.

Haal de magnetron na het reinigen uit het stopcontact en neem de binnenkant af met een zachte droge doek.

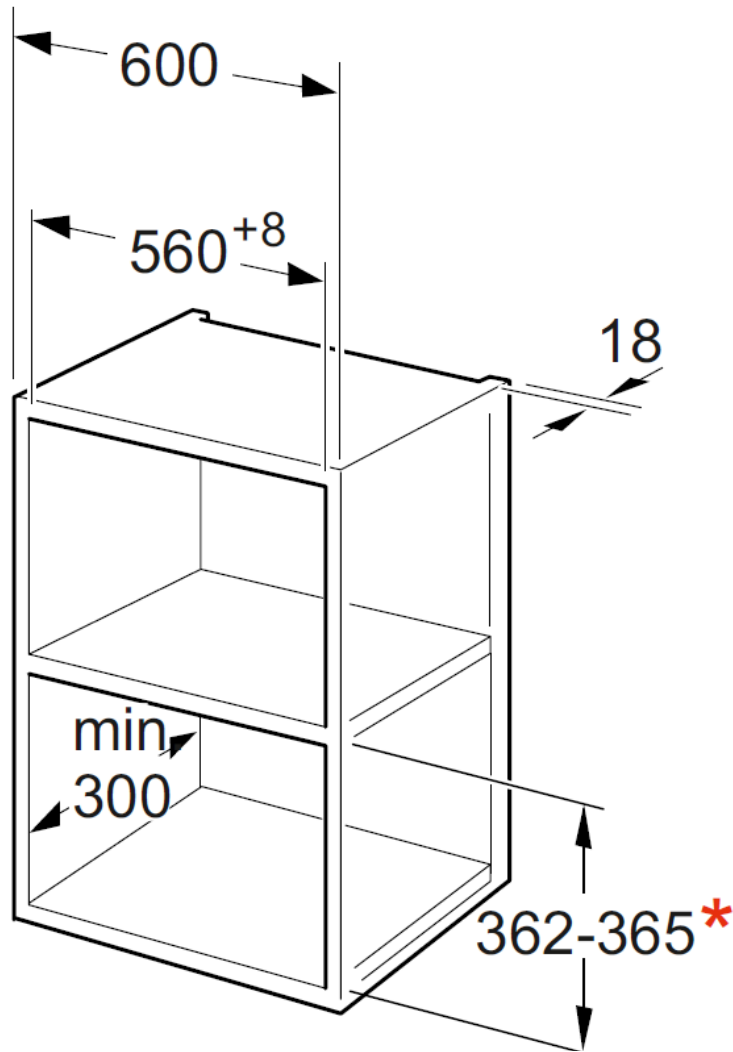
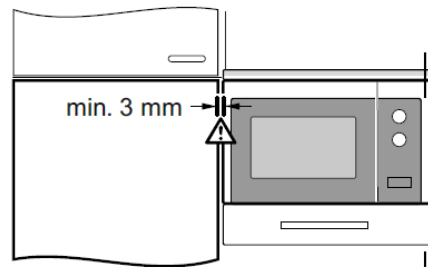
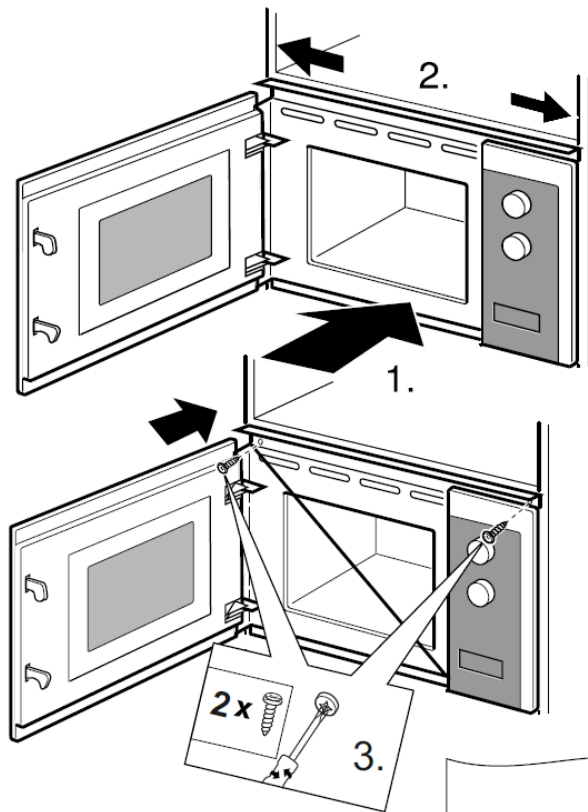
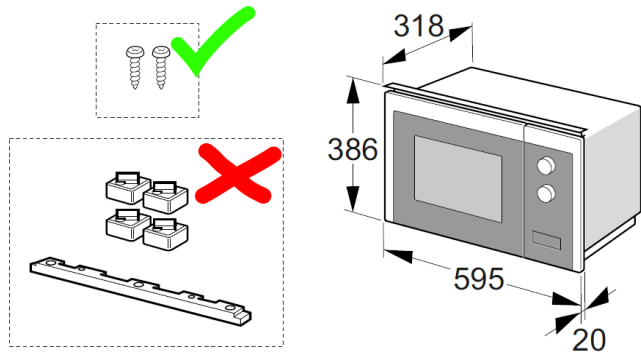

- * In case of:
- 1) Cabinet height: 362 mm
A = 10 mm
B = 14 mm
 - 2) Cabinet height: 365 mm
A = 7 mm
B = 14 mm

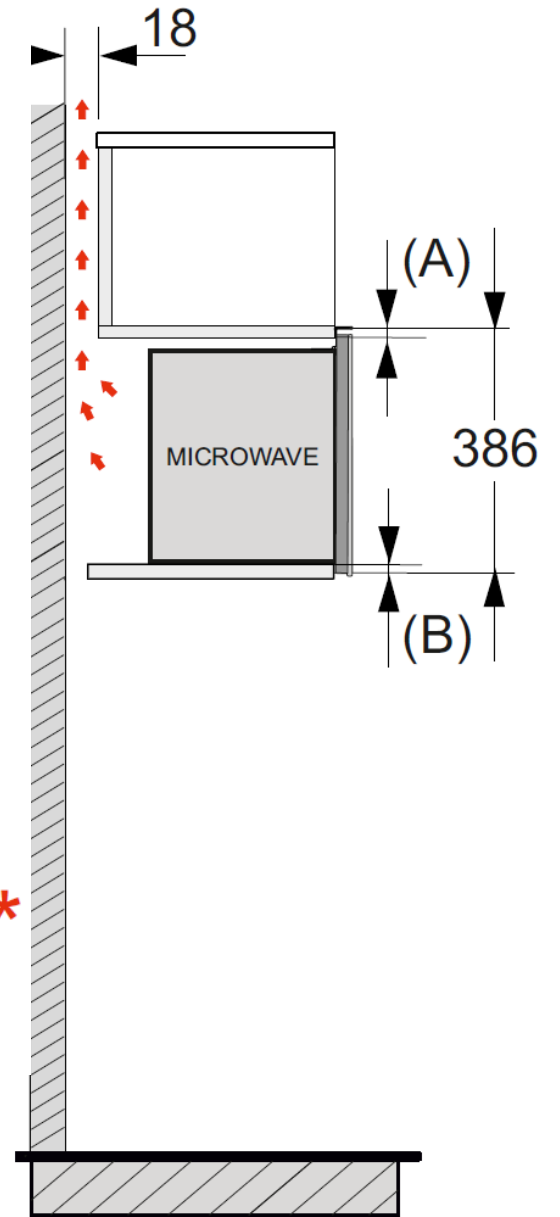

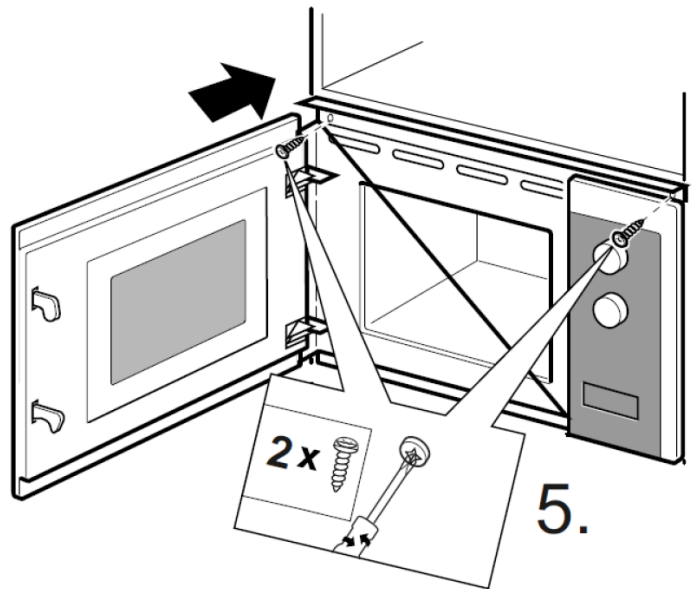
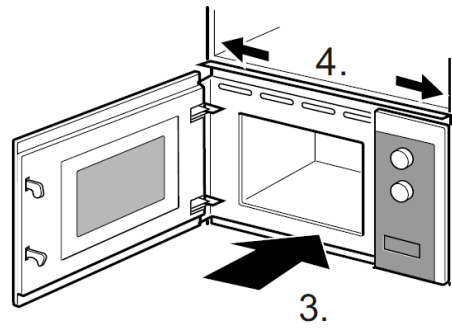
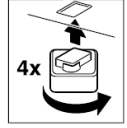
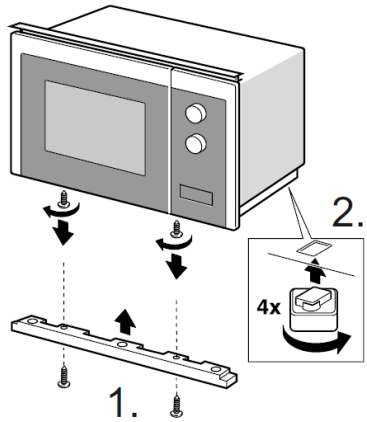
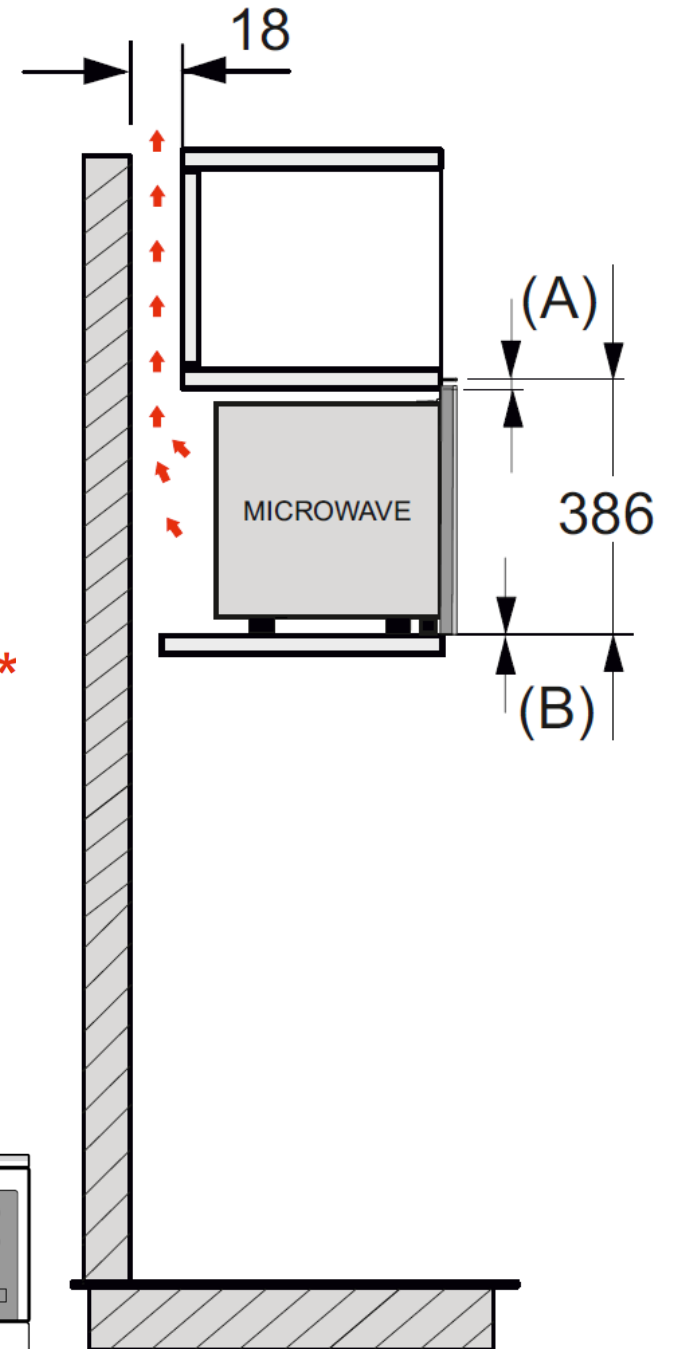
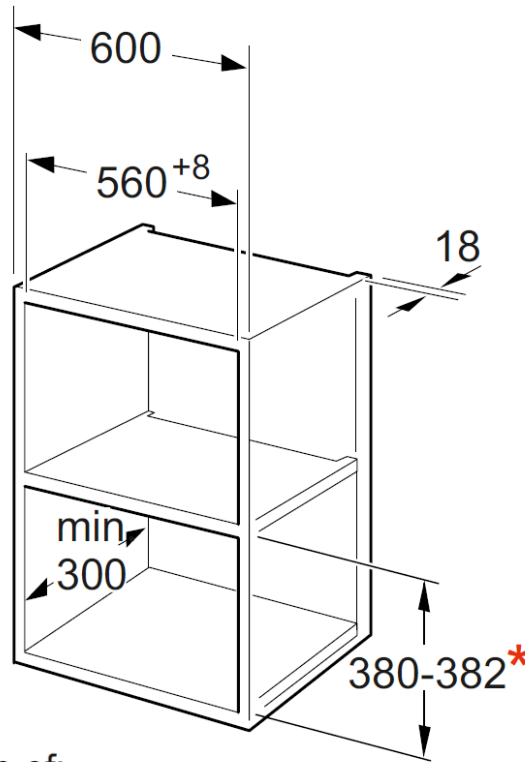
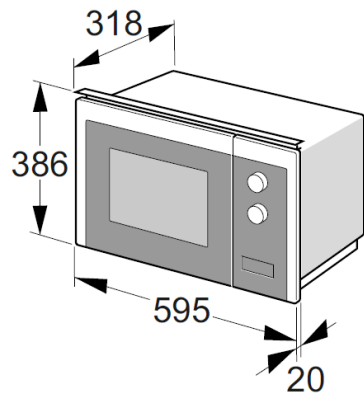
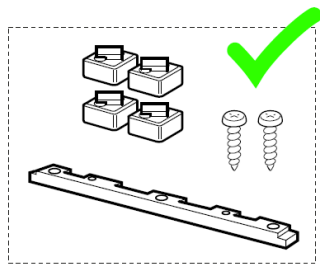

*In case of:

1) Cabinet height: 380 mm

A = 6 mm

B = 0 mm

2) Cabinet height: 382 mm

A = 4 mm

B = 0 mm

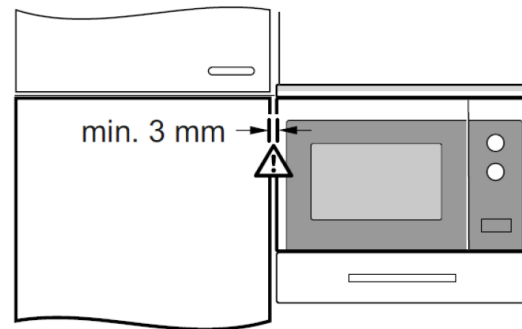

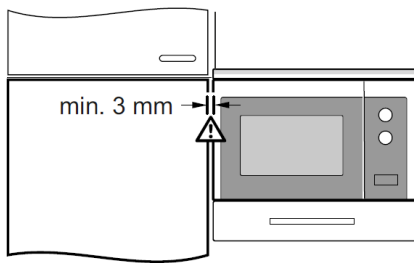
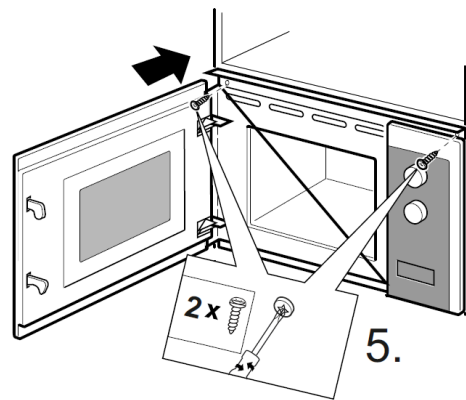
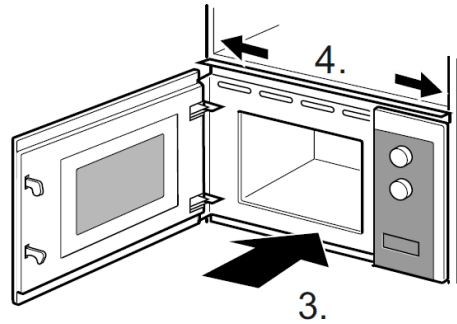
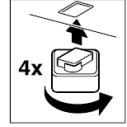
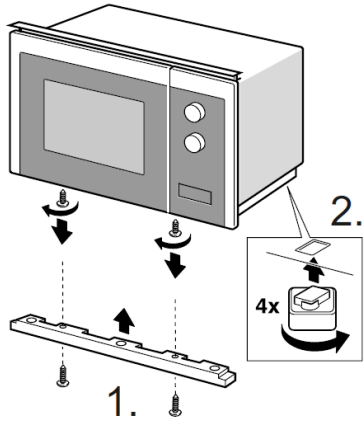
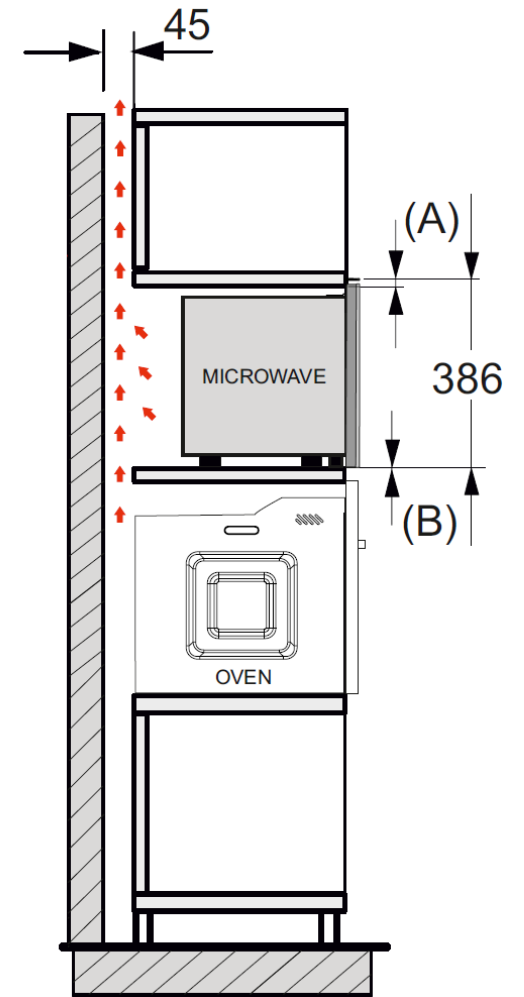
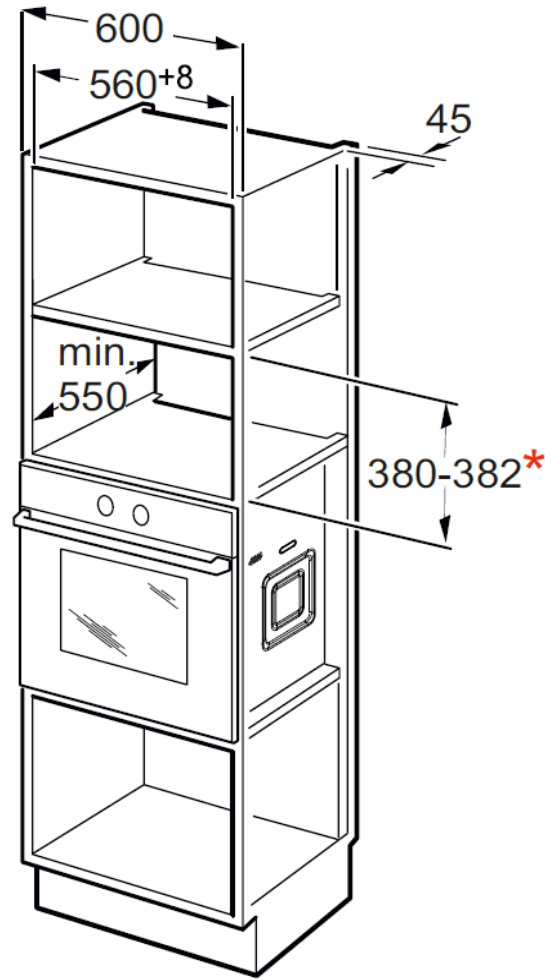
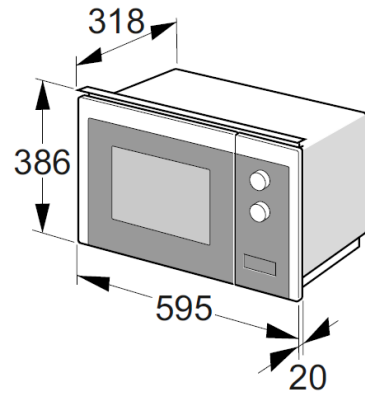
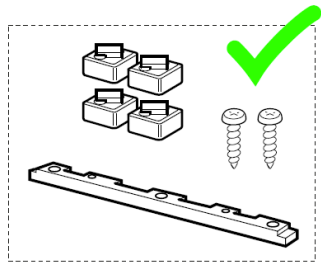

*In case of:

1) Cabinet height: 380 mm

A = 6 mm

B = 0 mm

2) Cabinet height: 382 mm

A = 4 mm

B = 0 mm

Do not install a microwave oven without legs if the oven is installed under the microwave oven!
Bitte installieren Sie den Mikrowellenherd nicht ohne FüÙe, sofern der Backofen unter der Mikrowelle verbaut ist !
Le four à micro-ondes ne doit pas être installé sans pieds si le four est installé en dessous. !
Installeer geen magnetron zonder poten als de oven onder de magnetron is geïnstalleerd!

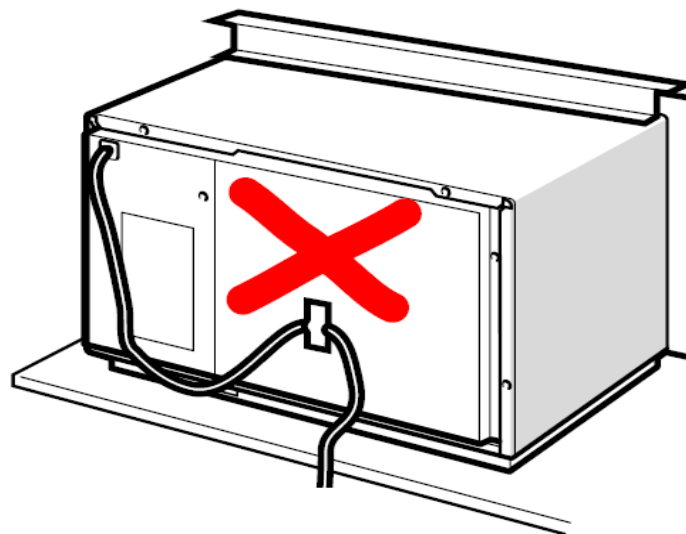
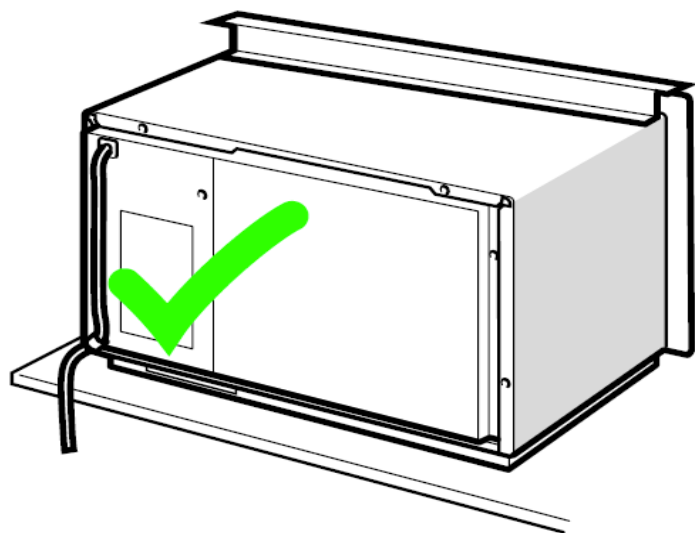
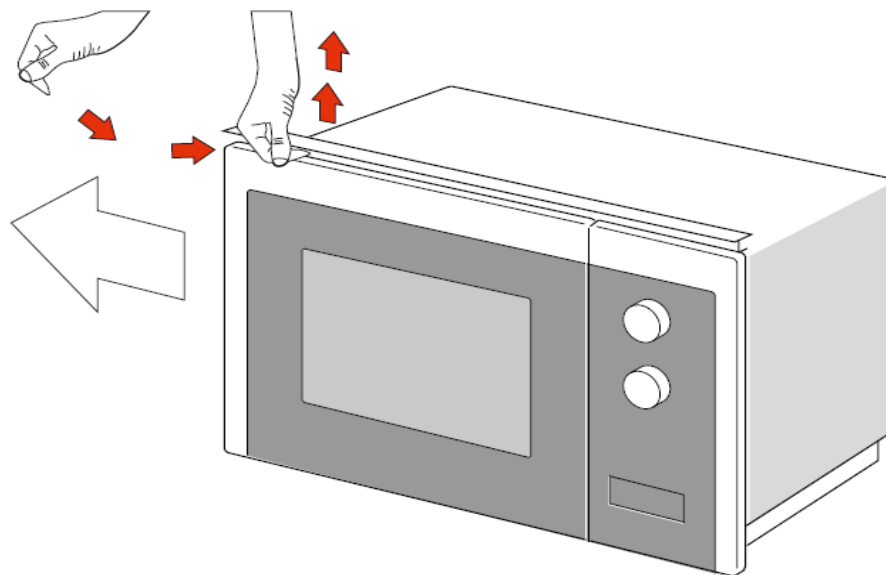

HÄFELE

HÄFELE SE & Co KG

Adolf-Häfele-Straße 1

D-72202 Nagold

www.hafele.com